



DASH 125



MANUAL
DE USUARIO

PRÓLOGO

No: **IB24B**

Gracias por haber seleccionado una motocicleta Hero **DASH 125 FI**. Le deseamos muchos kilómetros de placer continuo en los años venideros.

Nosotros, en HERO, estamos comprometidos a demostrar la excelencia en el desempeño de nuestro entorno de manera continua, como un elemento intrínseco de nuestra filosofía corporativa. Para lograr esto, nos comprometemos a continuar con las innovaciones de productos para mejorar la compatibilidad con el medio ambiente, cumplir con toda la legislación ambiental aplicable y fortalecer la cadena de suministro ecológica.

Este manual es su guía para la operación básica y el mantenimiento de su nueva motocicleta Hero **DASH 125 FI**. Por favor, tómese el tiempo para leerlo cuidadosamente. Como con cualquier máquina nueva, el cuidado y el mantenimiento adecuados son esenciales para un funcionamiento sin problemas y un rendimiento óptimo.

Nuestros Distribuidores o Concesionarios Autorizados ("**Dealer**") tendrán el gusto de proporcionarle más información o asistencia y manejar sus futuras necesidades de servicio.

Hagamos de este mundo un lugar más seguro, saludable y respetuoso con el medio ambiente.

 **NOTA**

Toda la información, ilustración, fotografía, instrucciones, especificaciones y otros contenidos incluidos en este manual de usuario se basan en la información más reciente del producto disponible en el momento de la aprobación de su impresión, y la exactitud o corrección de la misma no se garantiza. Hero se reserva el derecho de realizar cambios en su contenido en cualquier momento sin previo aviso y/o incurrir en obligación alguna. No se permite reproducir ninguna parte de esta publicación sin obtener el permiso previo por escrito de Hero.

CONTENIDO

	Pág. No.		Pág. No.
IDENTIFICACIÓN DE LA MOTOCICLETA	1	• Cubierta luz principal	47
ESPECIFICACIONES	2	• Ajuste del foco de la luz principal	48
SEGURIDAD DE LA MOTOCICLETA	4	INSPECCIÓN PREVIA A LA CONDUCCIÓN	49
• Información importante de seguridad	4	CONSEJOS ANTI ROBO	50
• Elementos de protección	5	ARRANQUE DEL MOTOR	50
• Límite y guías de carga	7	RODAJE	52
• Accesorios y modificaciones	8	CONDUCIENDO	52
PAUTAS PARA UNA CONDUCCIÓN SEGURA	9	PARQUEO	57
PAUTAS PARA UN ENTORNO SALUDABLE	10	JUEGO DE HERRAMIENTAS	58
VISTAS DE LA MOTOCICLETA	11	LIMPIEZA DE LA MOTOCICLETA/LAVADO	58
FUNCIÓN DE LAS PARTES	14	MANTENIMIENTO	59
• Instrumentos e indicadores	14	PRECAUCIONES DE SEGURIDAD	60
• Panel LCD	16	PROGRAMA DE MANTENIMIENTO	61
• Llaves	20	ELEMENTO FILTRO DE AIRE	64
COMPONENTES PRINCIPALES	20	OPERACIÓN DEL ACELERADOR	66
• Frenos (Sistema integrado)	20	LIMPIEZA DEL TUBO DE DRENAJE Y	
• Combustible	23	FILTRO DE AIRE	67
• Llantas (Sellomáticas)	25	ACEITE DE MOTOR	67
COMPONENTES INDIVIDUALES ESENCIALES	28	REEMPLAZO DEL ACEITE DE LA	
• Interruptor de encendido	28	TRANSMISIÓN FINAL	69
CONTROL INTERRUPTORES DEL MANILLAR	29	BUJÍA	70
CARACTERÍSTICAS	29	DESGASTE DE LAS ZAPATAS DE FRENO	71
• Aplicación de navegación Hero Ride Guide	29	BATERÍA	71
• Bloqueo de la dirección/Bloqueo de la tapa del tanque de combustible/Bloqueo del asiento	35	REEMPLAZO DEL FUSIBLE	72
• Soporte del casco/Compartimiento central	36	SUSPENSIÓN	73
• Compartimiento para documentos/Porta juego de herramientas	36	REEMPLAZO DEL BOMBILLO/LED	74
• Luz del maletero e interruptor	37	CONVERTIDOR CATALÍTICO	76
• Cargador USB	37	SISTEMA DE CONTROL DE EMISIONES	
• Gancho de equipaje	38	EVAPORATIVAS	77
• Posapié del pasajero	39	PULIDO DE LA MOTOCICLETA	77
REMOCIÓN DE LAS PARTES	39	REMOCIÓN DE SAL DE LA CARRETERA	77
• Compartimiento central	39	GUÍA DE ALMACENAMIENTO	77
• Cubierta del cuerpo	40	SOLUCIÓN DE PROBLEMAS BÁSICOS	79
• Cubierta central delantera	43	CERTIFICADO DE ENTREGA	
• Cubierta delantera	44	PARTES GENUINAS	
• Cubierta lateral del piso	45	TRABAJO APLICABLE A SERVICIOS PERIÓDICOS	
• Espejo retrovisor	46	HOJA DE REGISTRO DE SERVICIOS	
		HOJA DE RECOMENDACIONES	
		REGISTRO Y DATOS DE PROPIEDAD	



***Usted nos
Interesa***

IDENTIFICACIÓN DE LA MOTOCICLETA

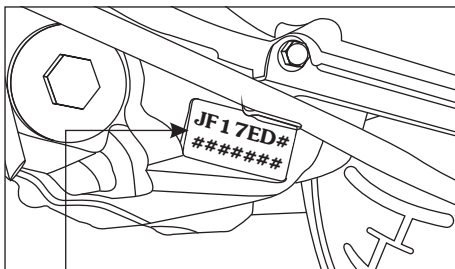
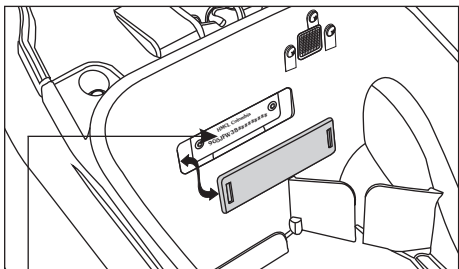

Número de identificación (VIN)

Ubicación: Estampado en la parte trasera del cuerpo del marco dentro del compartimento central. Retire la cubierta para acceder a la placa VIN.

VIN: 9G5JFW38#####

9G5	JFW38	#	#	#	#	#####
Código del fabricante	Descripción de la motocicleta	Dígito de control	Año del modelo	Código de la planta	Mes de fabricación	Número serie de producción

No. del Motor

Ubicación: Estampado en la parte inferior del cárter izquierdo.

No. del Motor: JF17ED#####

JF17ED	#	#	#	#####
Descripción del motor	Año de fabricación	Planta de ensamble	Mes de fabricación	Número de serie

Modelo: DASH 125 FI

Variantes	VIN	Motor
Disco/Rin de aleación/Frenos integrados	W38	ED

VIN y No. de motor pueden ser necesarios:

- Durante el registro de la motocicleta.
- Para tratar con departamentos legales y de seguros.

ESPECIFICACIONES

ITEM		EESPECIFICACIONES
Dimensiones		
Longitud total		1843 mm
Ancho total		718 mm
Altura total		1139 mm
Distancia entre ejes		1261 mm
Altura de la silla		775 mm
Distancia del piso (bajo cubierta)		155 mm
Peso		
Peso sin carga		113 Kg
Capacidades		
Aceite del motor		0.80 litros al desensamblar y 0.70 litros al drenar
Aceite de la transmisión		0.12 litros al desensamblar
		0.10 litros al drenar
Tanque de combustible		5.0 litros
Desmontaje del aceite de la horquilla delantera		103 ml
Motor		
Potencia máxima		6.7 kW a 7000 r/min
Torque máximo		10.4 N-m a 5500 r/min
Diámetro y carrera		52.4x57.8 mm
Relación de compresión		9.8±0.2:1
Desplazamiento		124.6 cc
Bujía		Champion-RG8YC (Federal Mogul)
Holgura de la bujía		0.8-0.9 mm
Abertura de la válvula en frío	Admisión	0.14 mm
	Escape	0.14 mm
Régimen de motor en ralentí		1500±100 r/min
Chasis y suspensión		
Tipo de chasis		Estructura inferior de alta rigidez
Suspensión delantera		Amortiguador hidráulico telescópico
Suspensión trasera		Unidad con sistema hidráulico accionado por resorte
Ángulo de avance		28°
Tamaño de la llanta	Delantera	90/90-12 54 J (Sellomática)
	Trasera	90/100-10 53 J (Sellomática)

ESPECIFICACIONES

ITEM		ESPECIFICACIONES
Frenos	Delantero (Tipo disco)	Diámetro 190 mm
	Trasero (Tipo tambor)	Zapata de expansión interna (Diámetro 130 mm) (Frenado integrado)
Líquido de freno hidráulico		DoT 3 / DoT 4
Transmisión		
Reducción primaria		Variomática, (2.53-0.8)
Reducción final		8.75 (50/20x49/14)
Sistema de embrague		Embrague centrífugo seco y automático
Eléctricos		
Batería		Batería *MF 12V-4Ah ETZ-5
Alternador		125 W a 5000 r/min
Luz principal (alta/baja)		13.2V-17W/8.6W (LED)
Luz de parada/freno		12V-0.4W/1.6Wx8 (LED)
Luz direccional		12V-10Wx4 (**MFR-Lente claro-Bombillo ámbar)
Luz de posición		4.7 Wx9 (LED)
Indicador direccional		LED (Verde)
Indicador luz alta		LED (Azul)
Luz de la placa		12V-5W
Iluminación LCD		LED
Luz del maletero		12V-30mA
Indicador de combustible bajo		LED (Ámbar)
Indicador de malfuncionamiento FI		LED (Ámbar)
Fusible	Principal	15A, 10A, 10A y 10A
	Repuesto	15A y 10A

* MF Libre de mantenimiento

** MFR Tipo de reflector multi-focal

INFORMACIÓN IMPORTANTE DE SEGURIDAD

Su motocicleta puede brindarle muchos años de servicio y placer si asume la responsabilidad de su propia seguridad y comprende los desafíos que puede enfrentar en el camino.

Hay mucho que puede hacer para protegerse cuando conduce. Encontrará muchas recomendaciones útiles en este manual.

Las siguientes son algunas que consideramos más importantes.

Siempre use un casco

Es un hecho comprobado, el casco reduce el número y la gravedad de las lesiones en la cabeza. Así que siempre use un casco y asegúrese que su pasajero haga lo mismo. También recomendamos que use protección para los ojos, botas resistentes, guantes y otro equipo de protección (**página 6**).

Antes de conducir su motocicleta

Asegúrese de estar físicamente en forma, mentalmente enfocado y libre de alcohol y drogas. Verifique que usted y su acompañante estén usando un casco aprobado y ropa de protección. Indique a su pasajero que se sostenga del agarre trasero o de la cintura del conductor, que se incline con usted por turnos y que mantenga los pies sobre el posapié, incluso cuando la motocicleta esté detenida.

Tómese el tiempo para aprender y practicar en su motocicleta

Incluso si ha montado otras motocicletas, practique el manejo en un área segura para familiarizarse con el funcionamiento y el manejo de ésta, y para acostumbrarse al tamaño y peso de la motocicleta.

Conduzca a la defensiva

Siempre preste la debida atención a otros vehículos a su alrededor y no asuma que otros conductores lo ven. Esté preparado para detenerse rápidamente o realizar una maniobra evasiva.

Hágase fácilmente visible

Algunos conductores no ven motocicletas porque no las están buscando. Para hacerse más visible, use ropa reflectante brillante, colóquese de modo que otros puedan verlo, señale antes de girar o cambiar de carril, y use la bocina que ayudará a otros a notarlo.

Conduzca dentro de sus límites

Sobrepasar los límites es otra causa importante de accidentes. Nunca conduzca más allá de sus habilidades personales o más rápido de lo que exigen las condiciones. Recuerde que la fatiga y la negligencia pueden reducir significativamente su capacidad de hacer buenos juicios y conducir con seguridad.

No beba mientras conduce

Conducir bajo la influencia de alcohol o drogas es peligroso. Puede reducir su capacidad de responder a las condiciones cambiantes y reducir el tiempo de reacción. No beber mientras conduce.

Mantenga su motocicleta en condiciones seguras

Para una conducción segura, es importante inspeccionar su motocicleta antes de cada viaje y realizar todo el mantenimiento recomendado. Nunca exceda los límites de carga y solo use accesorios que hayan sido aprobados por HERO para esta motocicleta.

Ver (**página 7**) para más detalles.

Si usted está involucrado en un accidente

La seguridad personal es su primera prioridad. Si usted o alguien más ha resultado lesionado, tómese el tiempo para evaluar la gravedad de las lesiones y si es seguro continuar conduciendo. Llame para asistencia de emergencia si es necesario. También siga las leyes y regulaciones aplicables si otra persona o vehículo está involucrado en el accidente.

Si decide continuar conduciendo, primero evalúe la condición de su motocicleta. Si el motor sigue funcionando, apáguelo. Inspeccione en busca de fugas de fluido, verifique el ajuste de tuercas y tornillos críticos, y verifique el manillar, las palancas de freno, los frenos y las ruedas. Conduzca despacio y con precaución. Su motocicleta puede haber sufrido daños que no son evidentes de inmediato. Haga que sea revisada a fondo en un centro de servicio calificado lo antes posible.

ELEMENTOS DE PROTECCIÓN

Por su seguridad, le recomendamos encarecidamente que siempre use un casco que cumpla con los estándares de su país, además de protección para los ojos, botas, guantes, pantalones largos y una camisa o chaqueta de manga larga cuando viaje. Cuidado con la ropa suelta/colgada mientras viaja solo o con un pasajero. Aunque no es posible una protección completa, usar el equipo adecuado puede reducir la posibilidad de lesiones cuando conduce.

Las siguientes son sugerencias para ayudarlo a elegir el equipo de conducción adecuado.

ADVERTENCIA

- **No usar casco aumenta la posibilidad de lesiones graves o la muerte en un accidente.**
- **Asegúrese que usted y su acompañante siempre usen casco, protección para los ojos y otras prendas de protección cuando conduzcan.**

Cascos y protección para los ojos

Su casco es su pieza de equipo de conducción más importante porque ofrece la mejor protección contra lesiones en la cabeza. Un casco debe ajustarse a su cabeza de manera cómoda y segura. Un casco de color brillante puede hacerle más notable en el tráfico, al igual que las tiras reflectantes.

Un casco abierto ofrece cierta protección, pero un casco para el rostro completo ofrece más. Siempre utilice careta o gafas para proteger sus ojos y ayudar a su visión.

Equipo de conducción adicional

Además de un casco y protección para los ojos, también recomendamos:

- Botas resistentes con suelas antideslizantes para ayudar a proteger sus pies y tobillos.
- Guantes de cuero para mantener las manos calientes y ayudar a prevenir ampollas, cortes, quemaduras y hematomas.
- Un traje o chaqueta para mayor comodidad y protección. La ropa reflectiva o de colores brillantes puede ayudarlo a ser más notorio en el tráfico. Asegúrese de evitar la ropa suelta que puedan enredarse en alguna parte de su motocicleta.

ELEMENTOS DE PROTECCIÓN

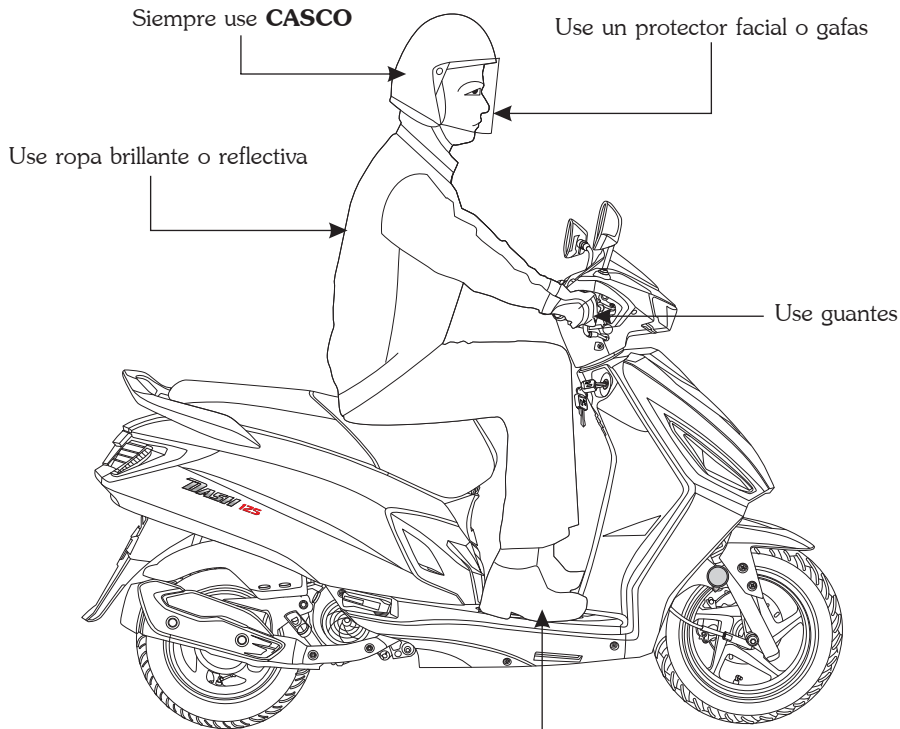

Los pies deben estar bien acomodados, tacones bajos y ofrecer protección en los tobillos.

LÍMITE Y GUÍAS DE CARGA

Su motocicleta ha sido diseñada para transportarlo a usted, un pasajero y una cantidad limitada de carga. Cuando agrega carga o lleva un pasajero, puede sentir alguna diferencia durante la aceleración y el frenado. Pero siempre que mantenga su motocicleta en buen estado, con buenas llantas y frenos, puede transportar cargas de manera segura dentro de los límites y las guías.

Sin embargo, exceder el límite de peso o transportar una carga desequilibrada puede afectar seriamente el manejo, el frenado y la estabilidad de su motocicleta. Los accesorios, las modificaciones y el mantenimiento deficiente que no sean de Hero pueden reducir el margen de seguridad.

Las páginas siguientes brindan información más específica sobre carga, accesorios y modificaciones.

Carga

La cantidad de peso que pone en su motocicleta y cómo lo carga son importantes para su seguridad. Cada vez que viaje con un pasajero o carga, debe tener en cuenta la siguiente información.

WARNING

- Una sobrecarga o carga incorrecta pueden provocar un accidente y usted puede sufrir lesiones graves.
- Siga todos los límites de carga y otras guías de carga en este manual.

Límites de carga

Los siguientes son los límites de carga:

Capacidad máxima de peso: 130 Kg

Incluye el peso del conductor, pasajero, toda la carga y los accesorios.

Poner demasiado peso en los compartimentos de almacenamiento individuales también puede afectar la estabilidad y el manejo. Por lo tanto, asegúrese de mantenerse dentro de los límites que se indican a continuación:

Peso máximo:

Compartimiento central	: 10.0 Kg
Gancho trasero para equipaje	: 1.5 Kg
Gancho delantero para equipaje	: 3.0 Kg

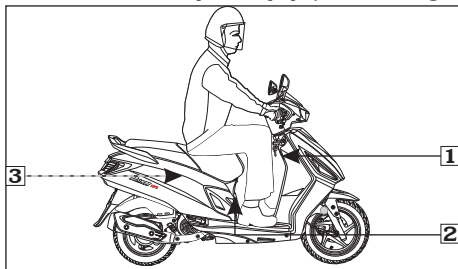

- (1) Gancho delantero
(2) Gancho trasero (3) Compartimiento central

Guías de carga

Su motocicleta está destinada principalmente para el transporte de usted y un pasajero. Si desea transportar más carga, consulte con su Distribuidor/Concesionario Autorizado para obtener asesoramiento y asegúrese de leer la información sobre los accesorios en la (página 8).

Cargar incorrectamente su motocicleta puede afectar su estabilidad y manejo. Incluso si está correctamente cargada, debe conducir a velocidades reducidas siempre que transporte carga.

Siga estas pautas siempre que lleve un pasajero o carga:

- Compruebe que ambas llantas estén correctamente infladas.
- Para evitar que los artículos sueltos creen un peligro, asegúrese de que el compartimiento central esté cerrado y que cualquier otra carga esté bien amarrada antes de partir.
- Coloque el peso de la carga lo más cerca posible del centro de la motocicleta.
- Equilibre el peso de la carga de manera uniforme en ambos lados.

ACCESORIOS Y MODIFICACIONES

Modificar su motocicleta o usar accesorios que no sean de Hero pueden hacerla insegura. Antes de considerar realizar modificaciones o agregar algún accesorio, asegúrese de leer la siguiente información.



ADVERTENCIA

- *Los accesorios o modificaciones inadecuados pueden provocar un accidente en el que usted puede resultar gravemente herido o morir.*
- *Siga todas las instrucciones de este manual de usuario con respecto a los accesorios y las modificaciones.*

Accesorios

Le recomendamos que utilice únicamente accesorios originales de Hero que hayan sido diseñados y probados específicamente para su motocicleta. Hero no puede probar todos los demás accesorios, usted debe ser personalmente responsable de la selección, instalación y uso adecuados de los accesorios que no sean de Hero.

Consulte con su distribuidor para obtener ayuda y siga siempre estas pautas:

- Verifique que los accesorios no obstruyan las luces, reduzcan la distancia al suelo y el ángulo de inclinación, limiten el recorrido de la suspensión o de la dirección, alteren su posición de conducción o interfieran con el funcionamiento de los controles.
- Asegúrese que el equipo eléctrico no exceda la capacidad del sistema eléctrico de la motocicleta (**página 3**). Un fusible quemado puede causar la pérdida de luces.
- No tire de un remolque o sidecar con su motocicleta. Esta motocicleta no está diseñada para estos accesorios y su uso puede afectar seriamente su manejo.

Modificaciones

Le recomendamos que no remueva ningún equipo original ni modifique su motocicleta de ninguna manera que pueda cambiar su diseño o su funcionamiento. Dichos cambios podrían afectar seriamente el manejo, la estabilidad y el frenado de la misma, lo que haría que su conducción no fuera segura.

Quitar o modificar las luces, el silenciador, el sistema de control de emisiones u otro equipo también puede hacer que su motocicleta no cumpla con los estándares de emisiones.

PAUTAS PARA UNA CONDUCCIÓN SEGURA

Qué hacer:

- Realice siempre una inspección sencilla previa a la conducción (**página 49**).
- Siempre use un casco con la correa para la barbilla bien sujeta e insista en que el pasajero lleve un casco. El casco debe cumplir con las normas de seguridad aplicables en su país.
- Mientras conduce, mantenga la pierna cerrada y siéntese en una posición cómoda.
- Conduzca a la defensiva y a una velocidad constante (entre **40 y 50 km/h**).
- Para detener la motocicleta (en el sistema de frenos integrado), presione la palanca del freno trasero para aplicar los frenos delantero y trasero simultáneamente. Sin embargo, para un frenado más efectivo, se recomienda aplicar el freno delantero y trasero simultáneamente, manteniendo el acelerador en posición cerrada.
- Durante la noche, baje las luces delanteras de sumotocicleta para ver el tráfico que se aproxima o cuando sigue a otro vehículo.
- Ceda el paso a los demás en la carretera y señale antes de girar.
- Para hacerse más visible, use ropa reflectante brillante que le quede bien.
- Tenga cuidado con la ropa suelta o colgada mientras conduce solo o con un pasajero.
- Haga que su motocicleta sea revisada periódicamente por el Distribuidor/ Concesionario Autorizado.

Qué no hacer:

- Nunca use el teléfono celular mientras conduce la motocicleta.
- Evite aceleraciones, frenadas y giros repentinos de su motocicleta.
- Nunca toque ninguna parte del sistema de escape caliente como el silenciador.
- Nunca conduzca bajo la influencia de alcohol o drogas.
- Concéntrese en la carretera y evite hablar con el pasajero del asiento trasero o con otras personas en la carretera.
- No tirar basura en el camino.
- No cruce la línea blanca/ amarilla continua en el centro de la calzada, al adelantar.
- No sujete objetos grandes o pesados al manillar.
- Nunca quite las manos del manillar de dirección mientras conduce.

PAUTAS PARA UN ENTORNO SALUDABLE

Las siguientes pautas le aseguran una motocicleta, un entorno y una persona saludable.

- **Motor saludable:** El motor es la vida de cada motocicleta. Para mantenerlo sano, debe ajustarse regularmente, lo que también ayudará a reducir la contaminación y mejorar el rendimiento de la motocicleta y la eficiencia del combustible.
- **Servicio permanente:** Lleve su motocicleta para que sea revisada en un Distribuidor/ Concesionario Autorizado, según el programa de servicio, para un rendimiento óptimo y mantenga bajo control el nivel de emisiones.
- **Repuestos originales:** Siempre insista en piezas genuinas Hero, ya que los repuestos y accesorios incompatibles pueden alterar o deteriorar las condiciones de funcionamiento de su motocicleta.
- **Aceite de motor:** Hero 4T Plus SAE 10W 30 SL grado (JASO MB) recomendado por Hero y asegúrese de cambiarlo cada 6000 km (con recarga cada 3000 kilómetros) para mantener el motor en forma y el medio ambiente saludable.
- **Contaminación acústica:** El ruido más allá de cierto decibeles es contaminación. Ya sea por bocinas o silenciadores defectuosos, el ruido excesivo causará dolores de cabeza e incomodidad.
- **Ahorro de combustible y reducción de la contaminación:** Apague el motor mientras espera en los puntos de señal de tráfico para ahorrar combustible y reducir la contaminación, si el período de espera es largo.

VISTA SUPERIOR

VISTAS DE LA MOTOCICLETA

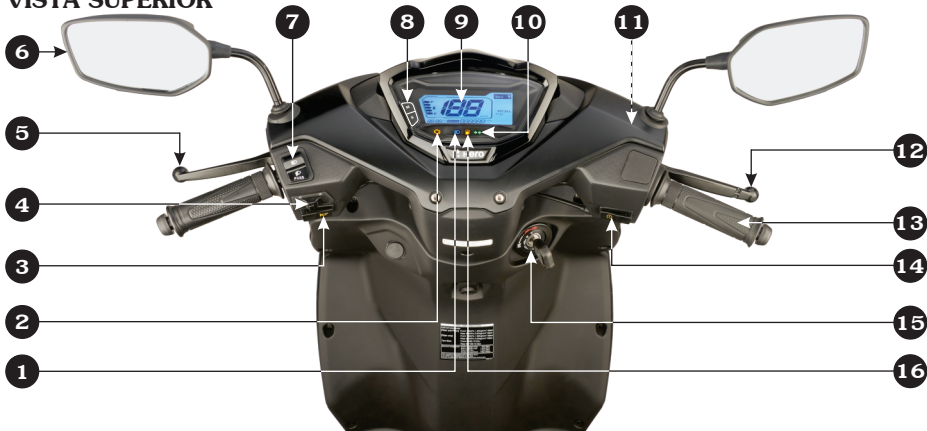

- (1) Indicador de luz alta
- (2) Luz indicadora de mal funcionamiento FI (MIL)
- (3) Interruptor de bocina
- (4) Interruptor direccional
- (5) Palanca de freno integrada
- (6) Espejo retrovisor
- (7) Regulador de intensidad/de paso
- (8) Botones de Modo (M) y Ajuste (S)
- (9) Panel LCD de la consola del medidor. Consulte los instrumentos e indicadores (**página 16**) para ver el indicador de combustible, el velocímetro y otras características de la consola.
- (10) Indicador direccional
- (11) Depósito cilindro maestro (interior)
- (12) Palanca de freno delantero
- (13) Manillar del acelerador
- (14) Interruptor de arranque eléctrico
- (15) Interruptor de encendido con bloqueo de dirección, bloqueo de asiento y abridor de tapa de combustible
- (16) Indicador de combustible bajo

* **Accesorios y características pueden no ser parte del equipamiento estándar.**

VISTA LATERAL IZQUIERDA



- | | | |
|----------------------------|-----------------------------|----------------------------------|
| (1) Disco de freno | (6) Pedal de arranque | (11) Luz del maletero (interior) |
| (2) Conjunto de pinza | (7) Luz direccional trasera | (12) Gancho para equipaje |
| (3) Válvula CCB (interior) | (8) Luz de freno/de parada | (13) Luz principal |
| (4) Posapié pasajero | (9) Agarre trasero | (14) Reflector reflex delantero |
| (5) Soporte principal | (10) Asiento | |

* Accesorios y características pueden no ser parte del equipamiento estándar.

VISTA LATERAL DERECHA



- (1) Silenciador de escape
- (2) Guardafango
- (3) Varilla nivel de aceite
- (4) Posapié del pasajero
- (5) Guardafango delantero
- (6) Luz direccional delantera

- (7) Luz de posición
- (8) Gancho portaequipajes delantero
- (9) Cargador USB (interior)
- (10) Compartimiento central (interior)
- (11) Luz de la placa
- (12) Reflector reflex trasero
- (13) Guardafango trasero

* **Accesorios y características pueden no ser parte del equipamiento estándar.**

FUNCIÓN DE LAS PARTES

INSTRUMENTOS E INDICADORES

Los indicadores están en el panel del velocímetro por encima de la luz principal.

Las funciones son las siguientes.

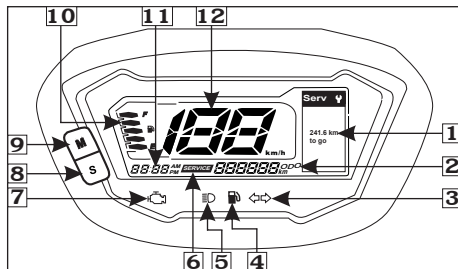

No.	Descripción	Función
1	Distancia del próximo servicio	Indica cuántos kilómetros faltan para el próximo servicio. Aparece durante unos segundos cuando el interruptor de encendido está en "ON" (O) (página 19).
2	Odómetro	Muestra la distancia acumulada recorrida (página 17).
3	Indicador direccional	Parpadea cuando se acciona el interruptor direccional.
4	Indicador de combustible bajo	La luz brilla cuando la cantidad de combustible es baja (página 19).
5	Indicador luz alta	La luz brilla cuando el haz del foco está en luz alta.
6	Indicador recordatorio de servicio	Muestra cuándo vence el próximo servicio (página 19).
7	Luz indicadora de malfuncionamiento (MIL)	Cuando el interruptor de encendido se coloca en "ON", la luz indicadora de mal funcionamiento (MIL) FI se ilumina continuamente hasta que la motocicleta arranca. Indica que el sistema FI está OK. Si la MIL permanece "ON" incluso si se enciende la motocicleta, hay una anomalía en el sistema FI. Se recomienda reducir la velocidad y conducir hasta el Distribuidor/Concesionario Autorizado para una revisión.

No.	Descripción	Función
8	Botón de ajuste	Para ajustar el reloj, la fecha y el cuentakilómetros. Cuando se presiona prolongadamente, se reinicia el cuentakilómetros a cero.
9	Botón de modo	Para cambiar el modo (medidor de viaje 1 y 2, modo de navegación), ajuste el reloj y la fecha.
10	Indicador de combustible	Indica el combustible aproximado disponible en forma de segmentos digitales. Estos segmentos oscilarán a la escala máxima en la consola de instrumentos una vez que el interruptor de encendido se coloque en "ON" (O) (página 19) .
11	Reloj digital	Indica la hora en horas y minutos (formato de 12 horas como AM/PM) (página 16) .
12	Velocímetro	Indica la velocidad de conducción.

PANEL LCD

(a) Reloj digital

El reloj digital (1) muestra la hora y los minutos. Para ajustar la hora, proceda de la siguiente manera:

- Gire el interruptor de encendido a "ON" (⊙).
- Mantenga presionado el botón de ajuste (2) y el botón de modo (3) simultáneamente durante más de 2 segundos. El reloj se establecerá en el modo de ajuste con la pantalla de dígitos de la hora parpadeando.

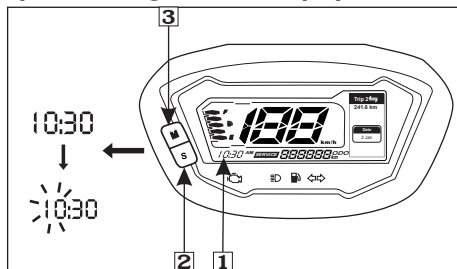

(1) Reloj digital (2) Botón de ajuste
(3) Botón de modo

Para configurar la hora, presione el botón de modo (3) hasta que se muestre la hora deseada.

- La hora avanza 1 hora cada vez que se presiona el botón.
- El tiempo avanza rápidamente cuando se mantiene presionado el botón.
- "PM" cambiará a "PM" (después del mediodía).
- PM cambiará a AM (antes del mediodía).

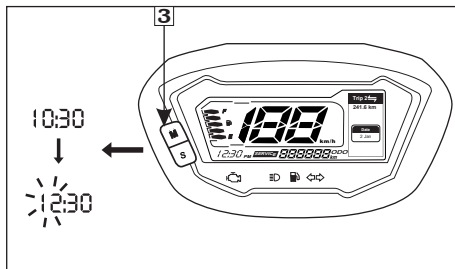

(3) Botón de modo

- Pulse el botón de ajuste (2). La pantalla de minutos comienza a parpadear.

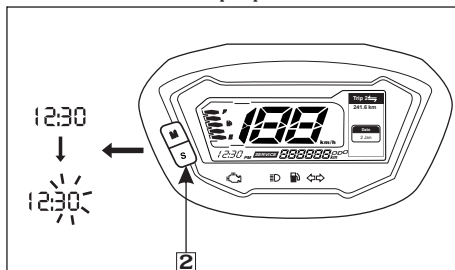

(2) Botón de ajuste

Para configurar los minutos, presione el botón de ajuste (2) hasta que se muestre el minuto deseado. La visualización de los minutos volverá a "00" cuando se llegue a "60" sin afectar la visualización de la hora.

- El tiempo avanza 1 minuto, cada vez que se presiona el botón.

- El tiempo avanza rápidamente cuando se mantiene presionado el botón.

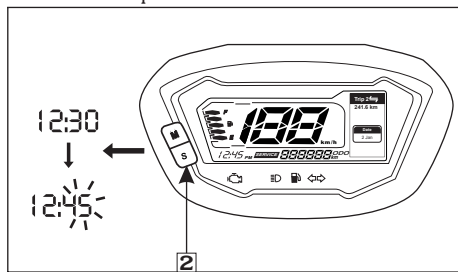

(2) Botón de ajuste

- Para finalizar presione el botón de ajuste (2). La pantalla dejará de parpadear automáticamente y volverá a su valor anterior si no se presiona el botón durante 30 segundos o más.



NOTA

El reloj se reiniciará "AM: 1:00" si la batería se desconecta.

(b) Odómetro/Medidor de recorrido

El odómetro (1) muestra la distancia acumulada recorrida.

El medidor de recorrido (2) muestra la distancia recorrida desde que se reinició por última vez. Hay dos medidores, "Trip 1 - 2". Presione el botón de modo (3) para seleccionar "Trip-1" y "Trip-2" y se pueden mostrar hasta "999,9" km.

Si el medidor de recorrido supera los "999,9" km, volverá automáticamente a "0,0" km.

El medidor de recorrido muestra los siguientes parámetros:

- **Distancia:** Distancia recorrida en un viaje.
- **Fecha:** Muestra la fecha actual.

Cuando se selecciona el medidor de recorrido, mantenga presionado (más de 2 seg) el botón de ajuste para restablecerlo a cero. El odómetro se puede mostrar de "0 a 999999" km.

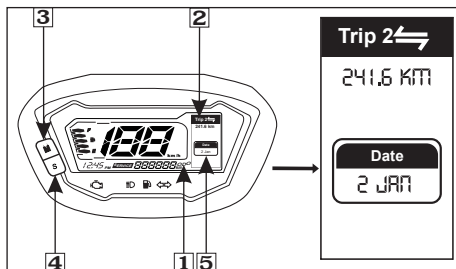

(1) Odómetro (2) Medidor de recorrido
(3) Botón de modo (4) Botón de ajuste
(5) Fecha

Para actualizar la fecha proceda de la siguiente manera:

- Gire el interruptor de encendido a "ON" (⊙).
- Mantenga presionado el botón de ajuste (4) y el botón de modo (3) simultáneamente durante más de 2 segundos. La pantalla del reloj comenzará a parpadear (**página 16**).
- Siga presionando y soltando el botón de modo (3) hasta que la pantalla de fecha (5) comience a parpadear.

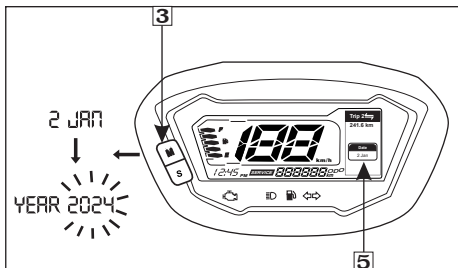

(3) Botón de modo **(5) Pantalla de fecha**

- Ahora, para configurar el año, presione el botón de ajuste (4) hasta que se muestre el año deseado.

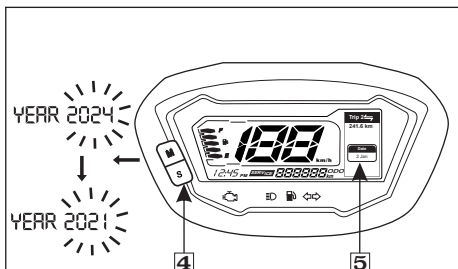

(4) Botón de ajuste **(5) Pantalla de fecha**

- Para configurar el mes, presione el botón de modo (3) para cambiar de visualización de año a mes. Ahora presione el botón de ajuste (4) hasta que se muestre el mes deseado.

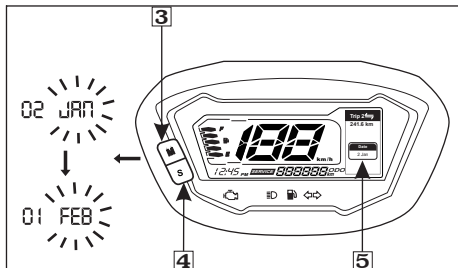

(3) Botón de modo **(4) Botón de ajuste**
(5) Pantalla de fecha

- Para configurar el día, presione el botón de modo (3) para cambiar de visualización de mes a día. Ahora presione el botón de ajuste (4) hasta que se muestre el día deseado.

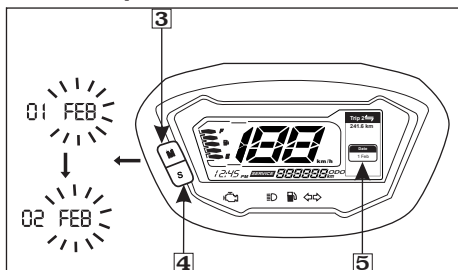

(3) Botón de modo **(4) Botón de ajuste**
(5) Pantalla de fecha

- Para finalizar el ajuste, presione el botón de modo hasta que la visualización de la fecha deje de parpadear.

(c) Indicador de combustible

El indicador de combustible (1) indica el combustible aproximado disponible en forma de segmentos digitales. Los segmentos digitales (2) oscilarán a la escala máxima en la consola de instrumentos una vez que el interruptor de encendido se coloque en "ON" (O). Si se muestran todos los segmentos, significa que la cantidad de combustible en el tanque de combustible es de aprox. 5.0 litros.

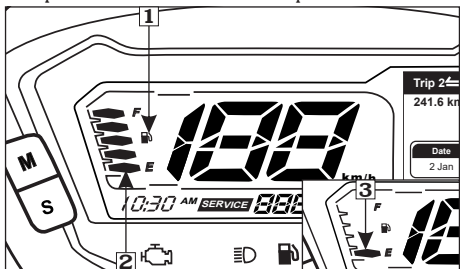

(1) Indicador de combustible (2) Segmentos
(3) Uno de los segmentos

(d) Indicador de combustible bajo

El indicador de combustible bajo (1) es un indicador de advertencia para que el usuario llene el combustible lo antes posible.

! PRECAUCIÓN

Verifique que la motocicleta no se utilice con el indicador de combustible bajo encendido continuamente. No solo provocará que la motocicleta se quede sin combustible, sino que también puede causar daños graves a la bomba de combustible. Asegúrese de llenar el tanque de combustible tan pronto como el indicador comience a brillar.



(1) Indicador de combustible bajo

NOTA

Para verificar la indicación del nivel de combustible, la motocicleta debe estar en una superficie nivelada y estacionada.

(e) Indicador recordatorio de servicio

El indicador recordatorio de servicio (1) es para indicar al usuario que lleve la motocicleta a un Distribuidor/Concesionario Autorizado para el servicio. El indicador comenzará a parpadear cuando la motocicleta cubra los kilómetros especificados en el programa de mantenimiento. El indicador seguirá parpadearo a lo largo del intervalo de kilómetro para un servicio en particular y permanecerá "ON" a partir de entonces.

La consola de medidores también muestra la distancia de servicio próximo (2). Indica cuántos kilómetros quedan para el próximo servicio. Aparece durante unos segundos cuando el interruptor de encendido está en “ON” (O).

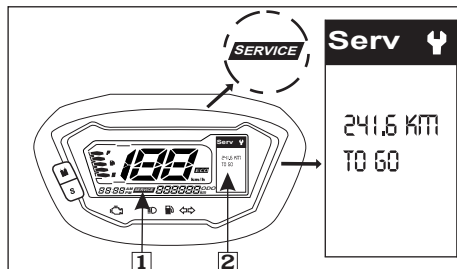

- (1) Indicador recordatorio de servicio
(2) Distancia de servicio próximo

El indicador de recordatorio de servicio se puede restablecer en un Distribuidor/Concesionario Autorizado.



NOTA

Después de reparar la motocicleta, verifique que el indicador de recordatorio de servicio se haya reiniciado.

LLAVES

Esta motocicleta tiene dos llaves y una placa con el número de la llave.

Necesitará el número de llave si alguna vez tiene que reemplazar una llave. Guarde la placa en un lugar seguro.

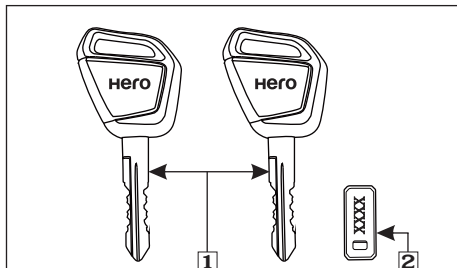

- (1) Llaves (2) Placa número de llave

COMPONENTES PRINCIPALES

(Información que necesita para operar esta motocicleta)

FRENOS (SISTEMA INTEGRADO)

Los frenos son elementos de seguridad personal y siempre deben mantenerse con los ajustes adecuados. Su motocicleta está equipada con un sistema de frenado integrado hidráulico. Cuando se aplica la palanca del freno izquierdo, los frenos delantero y trasero se activan conjuntamente.



ADVERTENCIA

- El uso de solo el freno delantero o trasero aumenta la distancia de frenado.
- El frenado extremo puede provocar el bloqueo de las ruedas y reducir el control sobre la motocicleta.
- Siempre que sea posible, reduzca la velocidad o aplique el freno antes de entrar en una curva, cerrar el acelerador o frenar a mitad de la curva puede provocar que las ruedas patinen. El deslizamiento de las ruedas reducirá el control sobre la motocicleta.

- **Al conducir en condiciones húmedas o lluviosas, o en superficies sueltas, se reduce la capacidad de detener la motocicleta.**
- **Todas sus acciones deben ser fluidas en estas condiciones. La aceleración, el frenado o los giros repentinos pueden causar la pérdida de control. Por su seguridad, tenga mucho cuidado al frenar, acelerar o girar.**

(a) Sistema de freno delantero
Líquido de frenos delantero
Depósito de cilindro maestro
Ubicación: Manillar derecho

Para acceder al cilindro maestro (1), retire el conjunto del foco (**página 47**).

Líquido de frenos recomendado:
 DoT 3/DoT 4.

Nivel de líquido: Verifique que el nivel de líquido de frenos no caiga por debajo de la marca "MIN" (2) en el cilindro maestro, cuando se verifica con el cilindro maestro paralelo al suelo.

El nivel disminuye gradualmente debido al movimiento del pistón para compensar el desgaste de las pastillas. Si el nivel disminuye abruptamente, verifique que no haya fugas en el sistema de frenos y comuníquese con su Distribuidor/Concesionario Autorizado.



NOTA

Comuníquese siempre con su Distribuidor/Concesionario Autorizado para rellenar el cilindro maestro cuando sea necesario. No mezcle líquido de frenos DoT 3 y DoT 4.

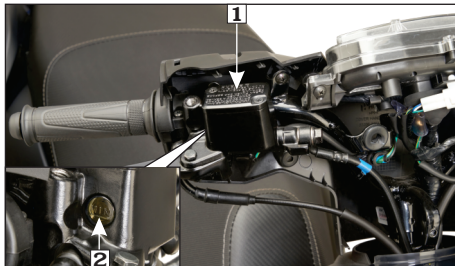

(1) Cilindro maestro (2) Marca "MIN"

(b) Desgaste de las pastillas de freno

El desgaste de las pastillas de freno depende de la intensidad del uso, el tipo de conducción y las condiciones de la carretera. En general, las pastillas se desgastarán más rápido en carreteras mojadas y sucias. Inspeccione las almohadillas en cada intervalo de mantenimiento regular.

Inspección

- Verifique las ranuras indicadoras de desgaste (1) en cada pastilla.

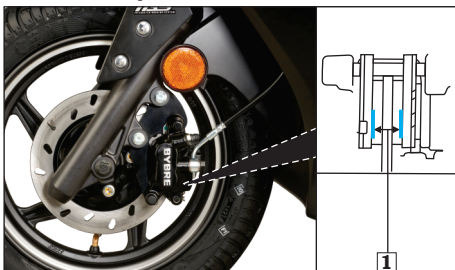

(1) Ranura indicadora de desgaste

- Verifique el desgaste de las pastillas de freno examinando las ranuras del límite de desgaste en cada pastilla.
- Reemplace las almohadillas si están desgastadas hasta el fondo de la ranura.
- Siempre reemplace ambas almohadillas como un conjunto.
- Visite a su Distribuidor/Concesionario Autorizado para el reemplazo de las pastillas de freno.

(c) Freno trasero

Ajuste

- Ajuste el juego libre girando la tuerca de ajuste (1) en el brazo del freno (2).
- Compruebe el juego libre de la palanca de freno integrada.

JUEGO LIBRE: 10-20 mm



- | | |
|---------------------------|---------------------|
| (1) Tuerca de ajuste | (2) Brazo del freno |
| (i) Disminuye juego libre | (ii) Aumenta |

- Si el juego libre es superior a 20 mm, gire más la tuerca de ajuste para obtener el juego libre deseado.

- Verifique que el corte de la tuerca de ajuste (3) esté asentado en el pasador de la junta del freno (4) después de realizar el ajuste final del juego libre.

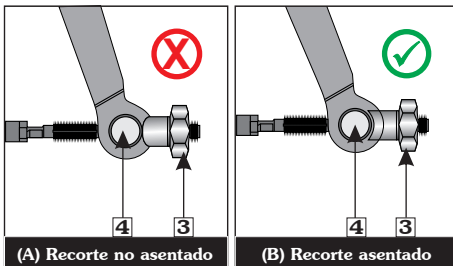

- | | |
|----------------------|----------------------|
| (3) Tuerca de ajuste | (4) Pasador de junta |
|----------------------|----------------------|

Si no se puede obtener el ajuste adecuado con este método, visite a su Distribuidor/Concesionario Autorizado.

Otros chequeos:

Revise el cable del freno en busca de torceduras o signos de desgaste que puedan causar que se atasque o falle.

Asegúrese de que el resorte del brazo del freno y los sujetadores estén en buenas condiciones.

NOTA

Aplique el freno varias veces y verifique que la rueda gire libremente después de soltar la palanca del freno.

COMBUSTIBLE

(a) Tanque de combustible

El tanque de combustible está ubicado debajo del asiento.

La capacidad del depósito de combustible es de **5.0 litros**.

Para abrir el tapón de llenado de combustible (2), inserte la llave de encendido (3), empújela y gírela a la posición “FUEL OPEN” (página 28). La tapa del tanque de combustible (1) se abrirá como se muestra en la imagen. Retire el tapón de llenado de combustible girándolo en sentido contrario a las agujas del reloj.

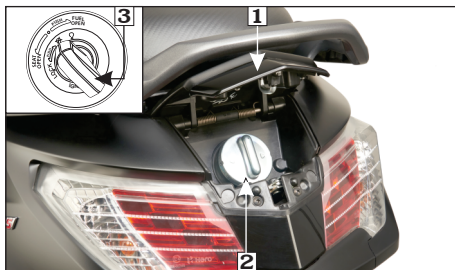

(1) Tapa del depósito de combustible
(2) Tapón de llenado (3) Llave de encendido

No sobrellene el tanque. No debe haber combustible (4) en el cuello de llenado (5).

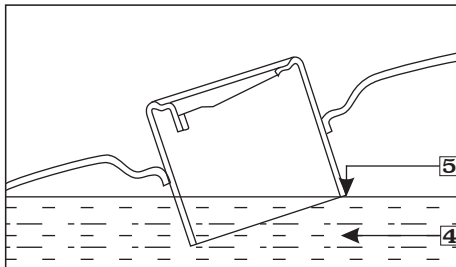

(4) Combustible (5) Cuello de llenado

Se recomienda que utilice gasolina sin plomo ya que el silenciador de la motocicleta está equipado con un convertidor catalítico, también produce menos depósitos en el motor y en la bujía, lo que prolonga la vida útil del sistema de escape y otros componentes.

Después de repostar, asegúrese de apretar firme el tapón de llenado de combustible girándolo en el sentido de las agujas del reloj.

Verifique que las marcas de flecha (6) en la tapa de llenado de combustible y el tanque de combustible estén alineadas.

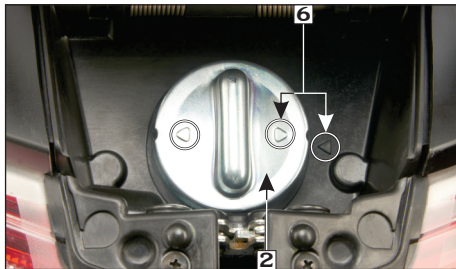

(2) Tapón de llenado (6) Marcas de flecha

Para bloquear, presione suavemente la tapa del tanque de combustible.



NOTA

Si se produce un "golpe de chispa" o "pinchazo" a una velocidad constante del motor con carga normal, cambie la marca de gasolina.

Si el mismo persiste, consulte a su Distribuidor/ Concesionario Autorizado. No hacerlo se considera mal uso y los daños causados por el mal uso no están cubiertos por la política de garantía de Hero.

No utilice nunca gasolina que contenga más del 5% de metanol, aunque tenga codisolventes e inhibidores de corrosión.

- Cuando se utiliza cierto tipo de gasolina que contiene alcoholes, pueden ocurrir problemas tales como arranque difícil, bajo rendimiento, etc.
- Si nota algún síntoma de funcionamiento indeseable mientras usa gasolina que contiene alcohol, pruebe con otra estación o cambie a otra marca de gasolina.

- Cuando se produzca un problema derivado del uso de gasolina con alcohol, póngase en contacto con su Distribuidor/Concesionario Autorizado.

! PRECAUCIÓN

Quando el indicador de nivel de combustible muestra el último segmento en el indicador, la cantidad de combustible en el tanque es baja. Rellene gasolina una vez que el indicador de nivel de combustible alcance el último segmento.



ADVERTENCIA

- La gasolina es altamente inflamable y explosiva. Puede sufrir quemaduras o lesiones graves al manipular combustible.
- Detenga el motor y mantenga alejados el calor, las chispas y las llamas.
- Repostar solo al aire libre.
- Limpie los derrames inmediatamente.

(b) Gasolina que contiene alcohol

Si decide utilizar una gasolina que contenga alcohol (gasohol), verifique que su índice de octanaje sea al menos tan alto como el recomendado por Hero.

Hay dos tipos de "gasohol", uno que contiene etanol y el otro que contiene metanol.

No utilice gasolina que contenga más del 10% de etanol.

No utilice gasolina que contenga metanol (metil o alcohol de madera) que no contenga codisolventes e inhibidores de corrosión para metanol.

LLANTAS (SELLOMÁTICAS)

Las llantas que lleva su motocicleta son del tipo SELLOMÁTICAS.

Para operar su motocicleta de manera segura, las llantas deben ser del tipo y tamaño apropiados, en buenas condiciones, con la banda de rodadura adecuada y correctamente infladas para la carga que transporta. Las siguientes páginas brindan información más detallada sobre cómo y cuándo verificar la presión de aire, cómo inspeccionar las llantas en busca de daños y qué hacer cuando las llantas deben repararse o reemplazarse.

⚠ ADVERTENCIA

- **Conducir con llantas que están demasiado desgastadas o mal infladas puede provocar un accidente en el que usted puede resultar gravemente herido o morir.**
- **Siga todas las instrucciones de este manual de usuario relacionadas con el inflado y el mantenimiento de las llantas.**

Presión del aire

Mantener las llantas correctamente infladas proporciona la mejor combinación de manejo, vida útil de la banda de rodadura y comodidad de conducción. Por lo general, las llantas desinfladas se desgastan de manera desigual, afectan negativamente el manejo y es más probable que fallen por sobrecalentamiento.

Las llantas desinfladas también pueden causar daños en las ruedas en terrenos rocosos.

Las llantas demasiado infladas hacen que su motocicleta ande con dificultad, son más propensas a sufrir daños por los peligros de la carretera y se desgastan de manera desigual.

Recomendamos que revise visualmente sus llantas antes de cada viaje y use un manómetro para medir la presión de aire al menos una vez al mes o en cualquier momento que crea que la presión de las llantas podría estar baja.

Las llantas sellomáticas tienen cierta capacidad de autosellado si se pinchan. Sin embargo, debido a que las fugas suelen ser muy lentas, siempre que una llanta no esté completamente inflada, debe buscar atentamente si hay pinchazos. Siempre verifique la presión de aire cuando sus llantas estén "frías", cuando la motocicleta haya estado estacionada durante al menos tres horas. Si revisa la presión de aire cuando sus llantas están "calientes" (cuando la motocicleta ha sido conducida), las lecturas serán más altas que si las llantas estuvieran "frías". Esto es normal, así que no deje que salga aire de las llantas para que coincida con las presiones de aire frío recomendadas que se indican a continuación.

	Conductor	Conductor y pasajero
Delantera	1.50 kgf/cm ² (22 psi)	1.50 kgf/cm ² (22 psi)
Trasera	2.00 kgf/cm ² (29 psi)	2.50 kgf/cm ² (36 psi)

! PRECAUCIÓN

La inflación excesiva o insuficiente afectarán el rendimiento.



(1) Medidor presión de aire

Inspección

Siempre que verifique la presión de las llantas, también debe examinar las huellas de las llantas y las paredes laterales en busca de desgaste, daños y objetos extraños:

Buscar :

- Golpes o protuberancias en el costado de la llanta o la banda de rodadura. Reemplace la llanta si encuentra golpes o protuberancias.
- Cortes, divisiones o grietas en la llanta. Reemplace la llanta si puede ver tela o cordón.

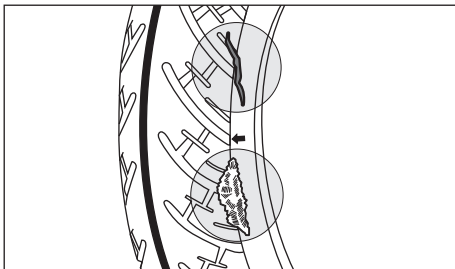

- Desgaste excesivo de la banda de rodadura.

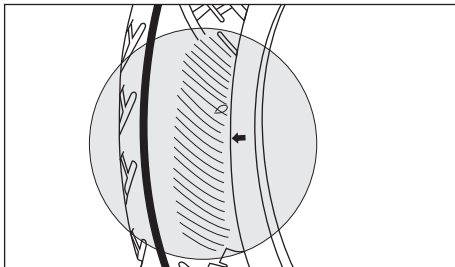

- Inspeccione cuidadosamente las llantas en busca de daños, si la motocicleta golpea un bache o un objeto duro.

Desgaste de la banda de rodadura

Reemplace las llantas inmediatamente cuando aparezca el indicador de desgaste de la banda de rodadura (1) en la llanta.

Los límites de la banda de rodadura son:

Profundidad mínima de la banda:

Delantera: 0.8 mm **Trasera:** 1.0 mm

Compruebe el indicador de desgaste banda de rodadura para ver el desgaste de las llantas.



(1) Indicador de desgaste (2) Marca de flecha

Ruedas unidireccionales

Cada vez que retire y vuelva a colocar la rueda en caso de pinchazo, asegúrese que la marca de la flecha (2) en la llanta esté en la misma dirección que la rotación hacia adelante.

Reparación de ruedas

Si una llanta está pinchada o dañada, debe reemplazarla, no repararla. Como se menciona a continuación, una llanta que se repara de manera temporal o permanente tendrá límites de rendimiento y velocidad más bajos que una nueva.

Una reparación temporal, como un tapón de llanta externo sellomático, puede no ser seguro para velocidades y condiciones de conducción normales. Si se realiza una reparación temporal o de emergencia en una llanta, debe conducir despacio y con precaución hasta su Distribuidor/Concesionario Autorizado y hacer que le reemplacen la llanta. Si es posible, no debe llevar un pasajero o carga hasta que se instale una nueva. Incluso si una llanta se repara profesionalmente con un parche interno permanente, no será tan bueno como una nueva. No debe superar los 70 km/hora durante las primeras 24 horas ni los 105 km/hora en ningún momento posterior. Además, es posible que no pueda transportar tanta carga con seguridad. Por lo tanto, le recomendamos que reemplace la llanta dañada. Si decide reemplazar una llanta, verifique que la rueda esté balanceada antes de conducir.

Reemplazo de llantas

Las llantas que se instalaron en su motocicleta fueron diseñadas para igualar las capacidades de rendimiento y brindar la mejor combinación de manejo, frenado, durabilidad y comodidad.



ADVERTENCIA

- **Conducir con llantas que están demaciado desgastadas o mal infladas puede provocar un choque en el que usted puede resultar gravemente herido y morir.**
- **La operación con llantas excesivamente desgastadas es peligrosa y afectará adversamente la tracción y el manejo.**

- **Siga todas las instrucciones de este manual de usuario relacionadas con el inflado y el mantenimiento de las llantas.**
- **El inflado insuficiente puede provocar que la llanta se deslice o que la llanta se salga del rin.**
- **Utilice siempre el tamaño y tipo de llantas recomendados en este manual de usuario.**

Las llantas recomendadas para su motocicleta son:

Delantera: 90/90-12 54J (Sellomática)

Trasera: 90/100-10 53J (Sellomática)



NOTA

Para reparar y reemplazar la llanta, se recomienda visitar a su Distribuidor/Concesionario Autorizado.

Recordatorios importantes de seguridad

- No instale un neumático dentro de una llanta sellomática en esta motocicleta. La acumulación excesiva de calor puede hacer que el tubo explote.
- Utilice únicamente llantas sellomáticas en esta motocicleta. Los rines están diseñados para llantas sellomáticas y durante una aceleración o frenado bruscos, una llanta sellomática podría resbalar en el rin y hacer que la llanta se desinflé rápidamente.

COMPONENTES INDIVIDUALES ESENCIALES

Interruptor de encendido

El interruptor de encendido (1) está en el lado derecho debajo de la dirección.

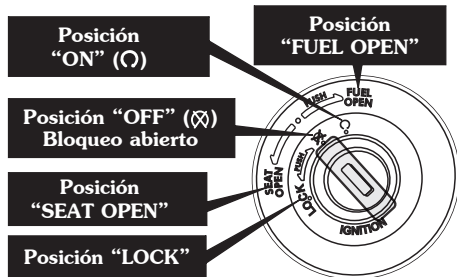

- (1) Interruptor de encendido
- (2) Llave de encendido
- (3) Posición de bloqueo de la dirección
- (4) Asiento abierto
- (5) Combustible abierto

Posición de la llave	Función	Remoción de la llave
"ON" (O)	El panel LCD se ilumina y muestra la visualización inicial de los segmentos digitales multifunción. El segmento del indicador de combustible se moverá a la escala máxima una vez y volverá a su posición normal. Se puede arrancar el motor. La luz direccional, la bocina, la luz trasera/de freno y el indicador de combustible funcionarán. La luz indicadora de mal funcionamiento (MIL) FI se ilumina continuamente.	No se puede quitar la llave
"OFF" (X)	El motor no se puede arrancar ni operar.	Se puede quitar la llave
"LOCK"	La dirección se puede bloquear empujando la llave hacia adentro y girándola en sentido antihorario.	Se puede quitar la llave
"SEAT OPEN"	El asiento se puede abrir girando la llave en sentido anti-horario.	Se puede quitar la llave
"FUEL OPEN"	La tapa del depósito de combustible se puede abrir empujando la llave hacia adentro y girándola en el sentido de las agujas del reloj.	Se puede quitar la llave

CONTROL INTERRUPTORES DEL MANILLAR

Controles manillar izquierdo

1. Regulador de intensidad/Luz de paso

Seleccione “” para luz alta y “” para luz baja.

Presione el interruptor a la posición “PASS” para operar la luz de paso.

2. Interruptor direccional ()

Mueva el interruptor direccional hacia los lados para las indicaciones derecha/izquierda y déjelo volver a su posición normal por sí solo.

IMPORTANTE: Para apagar la direccional después de completar el giro, presione suavemente hacia adentro como se indica .

3. Interruptor de bocina ()

Presione este interruptor para operar la bocina.



- (1) Regulador de intensidad/Luz de paso
- (2) Interruptor direccional
- (3) Interruptor de bocina

Controles manillar derecho

1. Interruptor de arranque ()

El interruptor de arranque (1) está al lado del manillar del acelerador.

Cuando se presiona el interruptor de arranque, el motor de arranque hace girar el motor. Consulte (**página 57**) para conocer el procedimiento de arranque.



(1) Interruptor de arranque

CARACTERÍSTICAS

(a) Aplicación de navegación:

Hero ride guide

La aplicación de navegación Hero (1) está disponible en Google Play Store (para Android) o App Store (para iOS), que se puede instalar en su dispositivo para acceder a Bluetooth, alertas de llamadas entrantes, alertas de llamadas perdidas, alerta de batería baja móvil y características de navegación.



NOTA

- La compatibilidad y el rendimiento de la aplicación **Hero ride guide** pueden variar según su dispositivo y la versión del software.
- La aplicación necesita señal de GPS, internet y conectividad bluetooth para realizar la funcionalidad de navegación deseada.

Bluetooth:

Su motocicleta está equipada con una función de conectividad Bluetooth mediante la cual puede emparejar su teléfono inteligente con la consola de medidores de su motocicleta **DASH 125 FI** a través de la aplicación de navegación **Hero**. Para conectar su dispositivo, proceda de la siguiente manera:

- Gire el interruptor de encendido a "ON".
- Abra la aplicación de navegación **Hero** en su teléfono inteligente.
- Dar acceso para mostrar información de llamadas entrantes en el tablero digital (1).



(1) Acceso a la información de llamadas entrantes en el tablero digital

- Para el emparejamiento por primera vez, permita que la aplicación acceda a:
 - a. Contactos.
 - b. Hacer y administrar llamadas telefónicas.
 - c. Registros de llamadas telefónicas en su dispositivo.
 - d. La ubicación del dispositivo si el GPS no está habilitado en su dispositivo.

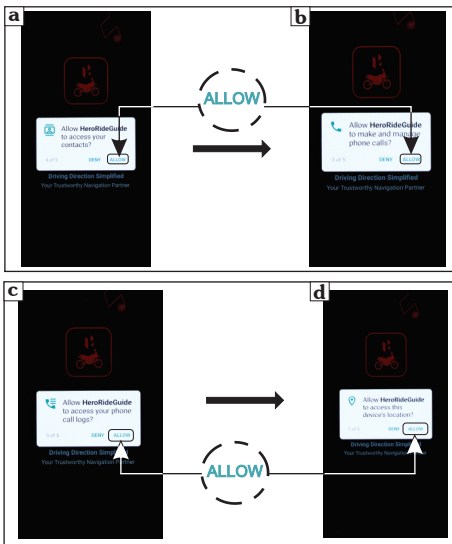

- A continuación, la aplicación se iniciará automáticamente.
- La aplicación también le pide que acepte (2) los términos de uso para continuar.

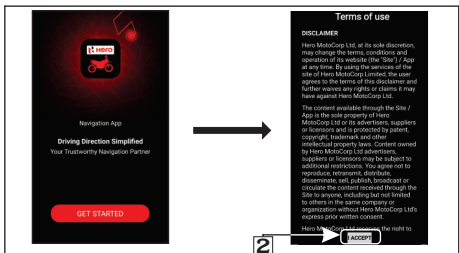

(2) Acepte los términos de uso

- Seleccione ahora su motocicleta (3).
- Ahora la aplicación le pide al usuario que apague la optimización de la batería (4). Se puede hacer siguiendo los pasos que se mencionan en la aplicación o el usuario puede ignorar este paso.

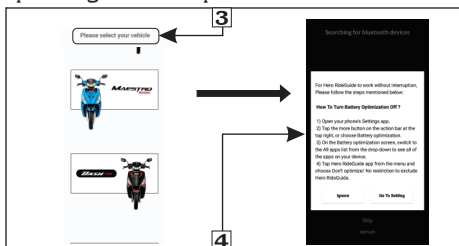

(3) Seleccione su motocicleta

(4) Optimización de la batería

- La aplicación busca durante un tiempo y muestra todos los dispositivos cercanos compatibles. Seleccione el dispositivo con su nombre (5).

- Actualice su nombre (6) (si es necesario) y seleccione guardar y conectar (7) o conectar (8) para continuar.

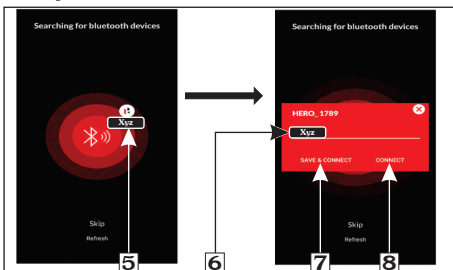

(5) Seleccione su dispositivo (6) Actualice su nombre (7) Guardar y conectar (8) Conectar

- Ahora la aplicación enviará una notificación de solicitud de emparejamiento (9). Haga clic en la notificación.
- Ahora la consola del medidor mostrará el pin de emparejamiento (10).

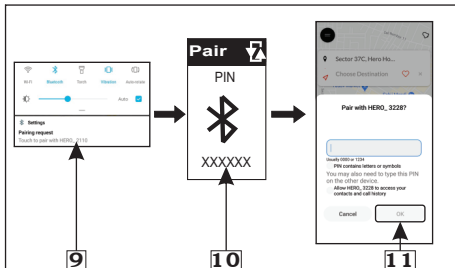

(9) Notificación solicitud de emparejamiento (10) Pin (11) "OK"

- Ahora la aplicación enviará una notificación de solicitud de emparejamiento (9). Haga clic en la notificación.
- Ahora la consola del medidor mostrará el pin de separación (10).
- Introduzca el pin en la pantalla de navegación y seleccione "OK" (11).
- En el emparejamiento, la consola del medidor muestra "Connected" (12) debajo del símbolo de bluetooth en modo bluetooth (13).

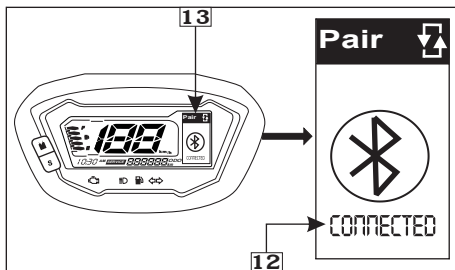

(12) Bluetooth conectado
(13) Modo Bluetooth

- Si ocurre algún error durante el curso del proceso de emparejamiento, la consola del medidor mostrará "NOT FOUND" (14) debajo del símbolo de bluetooth. Repita los pasos anteriores y mantenga su teléfono inteligente más cerca de la motocicleta para volver a conectarse.

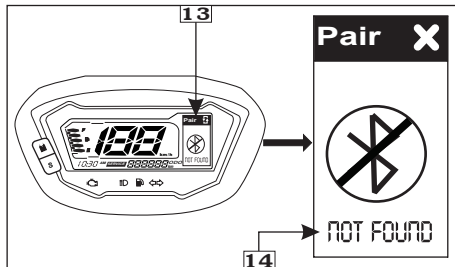

(13) Modo Bluetooth **(14) Not found**

Navegación:

Para utilizar la función de navegación, proceda de la siguiente manera:

- Conecte su motocicleta con la aplicación Hero ride guide a través de bluetooth (**página 30**).
- Después de una conexión exitosa, la aplicación y la pantalla de la consola del medidor cambiarán automáticamente al modo de navegación (4). También actualizará su ubicación actual (1) a través del sistema GPS.
- Ahora elige tu destino (2) a través de la aplicación y selecciona "STARTRIDE" (3).
- Después de procesar durante un tiempo, la consola del medidor mostrará la dirección (5), la distancia para el próximo movimiento (7) y la hora estimada de llegada (ETA) (6). La hora estimada de llegada se mostrará en "AM" o "PM". La aplicación de navegación Hero y la consola de medidores de su motocicleta mostrarán una guía/dirección de navegación paso a paso a través de las señales de navegación (**página 92**).

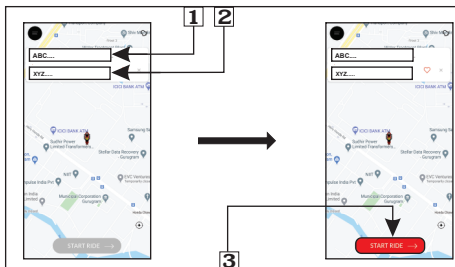

(1) Ubicación actual
(3) Star Ride

(2) Elegir destino

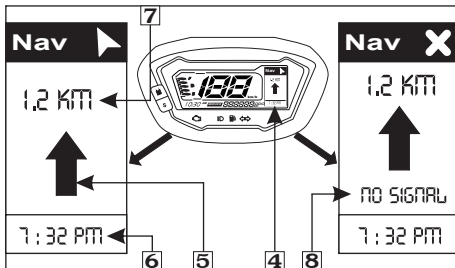

(4) Modo de navegación

(5) Dirección

(6) ETA

(7) Distancia para el próximo movimiento

(8) No signal



NOTA

En cualquier momento, si el sistema de navegación pierde la señal, muestra "No Signal" (8) en la consola de medidores cuando la motocicleta está en modo de navegación.



ADVERTENCIA

El sistema de navegación lo ayuda a llegar a su destino, no se distraiga mientras conduce. Conduzca con seguridad y obedezca siempre las normas de tránsito.

Emparejamiento

Su motocicleta está equipada con una función de emparejamiento automático mediante la cual, si apaga el interruptor de encendido de la motocicleta después de emparejarlo correctamente con la aplicación de navegación Hero, se volverá a conectar automáticamente una vez que el interruptor de encendido esté en "ON".



NOTA

- Mantenga siempre su teléfono inteligente cerca de su motocicleta durante el proceso de emparejamiento y navegación.
- La aplicación debe estar ejecutándose en segundo plano

Alerta de llamada entrante

Si su teléfono inteligente está emparejado con la consola de medidores de su motocicleta a través de bluetooth (página 30), recibirá todas las alertas de llamadas entrantes en la consola de medidores. Mostrará el nombre de la persona que llama durante unos segundos si está almacenado en su teléfono inteligente compatible. Por ejemplo: Si el número de la persona que llama está almacenado en su teléfono inteligente compatible con el nombre de Juan, la consola de su medidor mostrará JUAN CALLINGS (1).

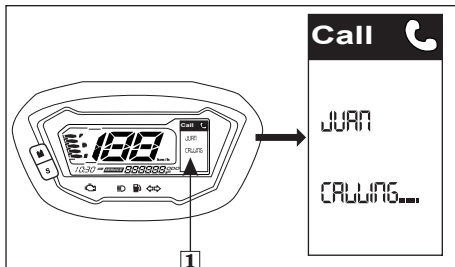

(1) Alerta de llamada entrante por nombre

Si el número no está guardado en su dispositivo por nombre o su dispositivo es un iOS, entonces mostrará "UNKNOWN CALLING" (2).

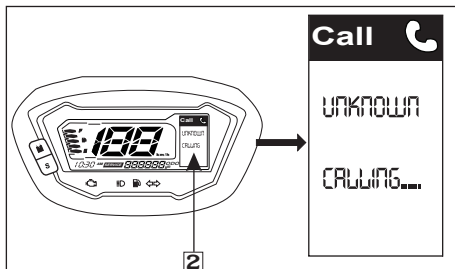

(2) Alerta de llamada entrante por número desconocido

Alerta de llamada perdida:

Si su teléfono inteligente está emparejado con la consola de medidores de su motocicleta a través de bluetooth (página 30), recibirá todas las alertas de llamadas perdidas (1) en la consola de medidores.

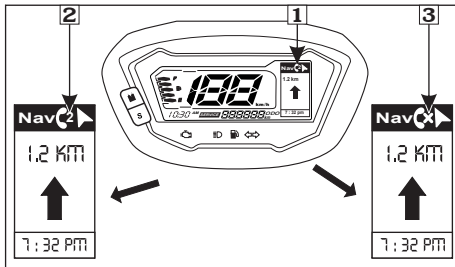

- (1) Alerta de llamada perdida
- (2) Número de llamada perdida (1 a 9)
- (3) Número de llamadas perdidas (más de 9)

- Si el número de llamadas perdidas es menor o igual a 9, mostrará el número de llamadas perdidas como dígito respectivo (2).
- Si el número de llamadas perdidas es superior a 9, se mostrará como "X" (3).

Alerta de batería baja:

Un símbolo de alerta de batería baja (1) aparece durante unos segundos en la consola del medidor si la batería de su teléfono inteligente emparejado es demasiado baja.

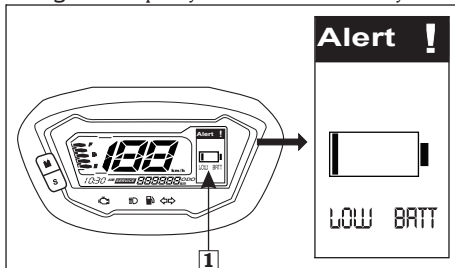

(1) Alerta de batería baja

(b) Bloqueo de la dirección

Para bloquear la dirección, gire el manillar completamente hacia la izquierda, gire la llave (1) a la posición "LOCK" mientras empuja y retira la llave.



(1) Interruptor de encendido

(A) Empuje

(B) Gire para bloquear

! PRECAUCIÓN

No intente girar la llave a la posición "LOCK" mientras conduce la motocicleta, puede ocasionar la pérdida de control.

(c) Bloqueo de la tapa del tanque de combustible

La cerradura de la tapa del tanque de combustible se proporciona junto con el interruptor de encendido (1).

Para abrir la tapa, inserte la llave (2) mientras empuja y gírela en el sentido de las agujas del reloj hasta la posición "FUEL OPEN". La tapa se soltará de su pestillo.

Para bloquear la tapa, empuje suavemente hacia abajo hasta que se bloquee y escuche un clic para asegurarse de que la tapa del tanque de combustible esté segura antes de conducir.

! PRECAUCIÓN

Cierre suavemente la tapa con la mano. La caída repentina de la tapa puede provocar la rotura del cierre de la tapa y el mal funcionamiento del cierre.

(d) Bloqueo del asiento

El bloqueo del asiento se proporciona junto con el interruptor de encendido (1).

Para abrir el asiento, inserte la llave (2) y gírela en sentido contrario a las agujas del reloj hasta la posición "SEAT OPEN". El asiento se soltará de su pestillo.

Para bloquear el asiento, cierre y empuje hacia abajo la parte trasera del asiento hasta que quede bloqueado.

Verifique que el asiento esté seguro antes de conducir.



(1) Interruptor de encendido

(2) Llave

! PRECAUCIÓN

Cierre suavemente el asiento con la mano. La caída repentina del asiento puede resultar en la ruptura del bloqueo del asiento y el mal funcionamiento del bloqueo.

(e) Soporte para casco

Dos soportes para cascos se encuentran debajo del asiento.

Para acceder al soporte o para fijar un casco al soporte.

- Abra el asiento.
- Fije y enganche la correa del casco o el anillo al soporte del casco y cierre el asiento.

Para soltar el casco del soporte.

- Abra el asiento.
- Retire el casco del soporte y cierre el asiento.



NOTA

Coloque el casco dentro del compartimiento central si desea llevarlo con la motocicleta.

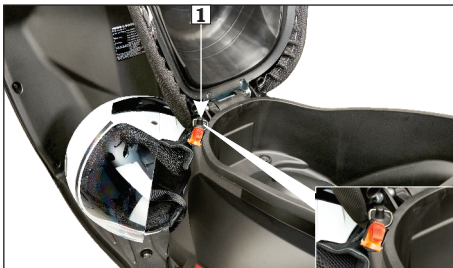

(1) Soporte para casco



ADVERTENCIA

- Conducir con un casco sujeto al soporte puede interferir con los objetos y podría provocar una pérdida de control en el que podría resultar gravemente herido.
- Use el soporte solo mientras está estacionado. No conduzca con un casco asegurado por el soporte.

(f) Compartimiento central

El compartimiento central (1) está debajo del asiento.

Para abrir y cerrar la cerradura del asiento, consulte (página 39).

LÍMITE DE PESO MÁXIMO: 10 Kg.

Nunca exceda el límite de peso máximo, el manejo y la estabilidad pueden verse gravemente afectados. El motor puede calentar el compartimiento central. No almacene alimentos ni otros artículos que sean inflamables o susceptibles de sufrir daños por el calor. No rocíe agua a presión directamente contra el compartimiento central, ya que le puede entrar agua.

(g) Compartimiento para documentos/ Portaherramientas

El compartimiento para documentos (2) y el portaherramientas (3) se encuentran en el compartimiento central debajo del asiento.

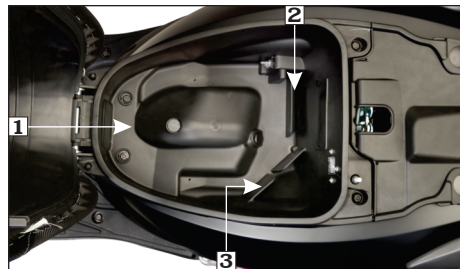

(1) Compartimiento central (2) Compartimiento para documentos (3) Portaherramientas

En él se pueden guardar el manual de usuario, otros documentos y el juego de herramientas.



(3) Portaherramientas



NOTA

Cuando lave su motocicleta, tenga cuidado de no inundar esta área con agua.



PRECAUCIÓN

Antes de lavar la motocicleta a presión, se deben quitar los artículos guardados dentro del compartimento central para evitar daños.

(h) Luz del maletero

Se proporciona una luz del maletero (1) en el compartimento central. Esta luz del maletero solo funciona cuando el asiento esté abierto. Apertura y cierre de la cerradura del asiento, véase (página 35).

Se proporciona un interruptor automático (2) en el compartimento central, que permite que la luz del maletero se encienda cuando el asiento está abierto y se apaga automáticamente cuando el asiento está cerrado.

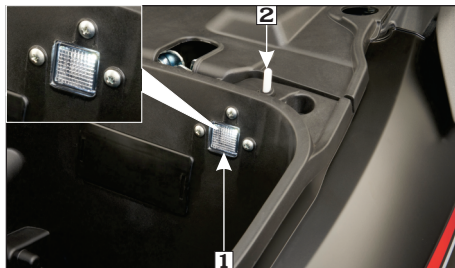

(1) Luz del maletero

(2) Interruptor

(i) Cargador USB

Se proporciona un cargador USB (1) con una tapa (2) ubicada dentro del compartimento central (3) en su motocicleta para cargar su teléfono móvil de manera segura mientras conduce.



(1) Cargador USB

(2) Tapa

(3) Compartimento central

Para conectar el cable del cargador de un teléfono móvil, primero retire la tapa del cargador USB y luego conecte el cable.

El uso de un cable USB no estándar puede dañar los teléfonos móviles. Hero no será responsable por los daños causados por el uso de un cable USB no estándar.

! PRECAUCIÓN

- *Coloque siempre el dispositivo en una toalla limpia y suave para evitar daños debido a los golpes de la carretera mientras conduce.*
- *Evite la carga múltiple de dispositivos USB, ya que la carga simultánea puede provocar una carga lenta o nula.*
- *El puerto USB es para cargar dispositivos USB compatibles.*
- *No deje el dispositivo USB y el cable USB en el compartimento central cuando la motocicleta esté estacionada.*
- *Cargue su dispositivo cuando el motor esté en funcionamiento o mientras conduce.*
- *El cargador USB no estará cubierto por la garantía en caso de que se dañe la tapa del cargador USB.*



NOTA

- *No aplique ninguna solución jabonosa, aceite o grasa dentro del cargador USB.*
- *Todas las pertenencias personales deben retirarse antes del lavado con agua.*
- *Mantenga siempre la tapa del puerto USB cerrada después de su uso para evitar la entrada de polvo o agua durante la lluvia o el lavado con agua.*
- *No dirija el chorro de agua hacia el puerto incluso con la tapa cerrada para evitar cualquier cortocircuito. Siempre seque el área con un paño seco o aire comprimido libre de humedad antes de usar.*
- *Presione ligeramente la tapa para bloquear correctamente la tapa del cargador USB.*
- *El tiempo de carga del móvil puede variar, según el estado de carga de la batería del móvil, la marca del móvil y las condiciones.*

(j) Ganchos para equipaje

Se proporcionan dos ganchos para equipaje en su motocicleta para llevar equipaje liviano como bolsas de compras o bolsos de mano.

Gancho para equipaje delantero

El gancho para equipaje delantero (1) se encuentra debajo del manillar.

LÍMITE DE PESO MÁXIMO: 3.0 Kg



(1) Gancho para equipaje delantero

Gancho para equipaje trasero

El gancho para equipaje trasero (2) está ubicado debajo del extremo delantero del asiento. Para usar el gancho, gire el gancho de su posición y ábralo girando la palanca superior como se muestra. La palanca superior se cerrará automáticamente. Después de usar el gancho, empújelo nuevamente a su posición.

LÍMITE DE PESO MÁXIMO: 1.5 Kg

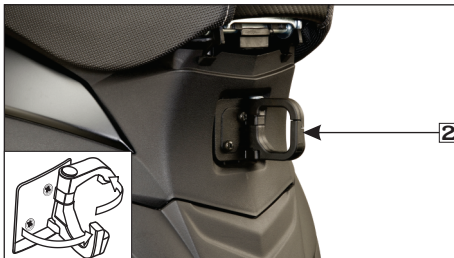

(2) Gancho para equipaje trasero

! ADVERTENCIA

- *No supere los límites de peso máximo de los ganchos para equipaje.*
- *No cuelgue equipaje grande del gancho que colgaría de la motocicleta o interferiría con el movimiento de sus pies.*

(k) Posapié del pasajero

Mueva el posapiés derecho e izquierdo en la dirección que muestran las flechas para abrir. El plegado se puede realizar moviendo el posapiés en sentido inverso.

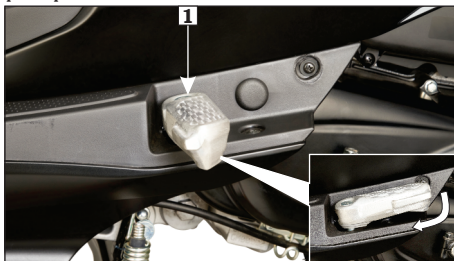

(1) Posapié izquierdo

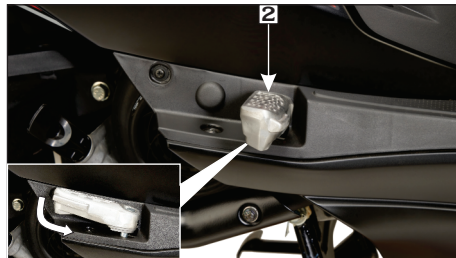

(2) Posapié derecho

REMOCIÓN DE PARTES

**(a) Compartimiento central
Remoción**

- Abra el asiento (**página 35**).
- Retire los pernos (1) del compartimiento central.

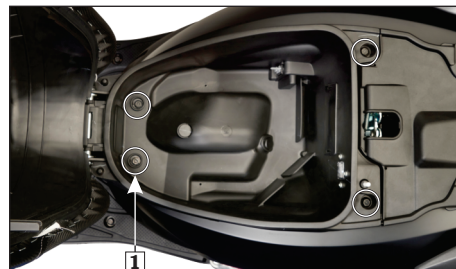

(1) Pernos

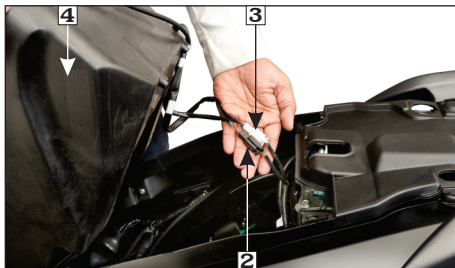

- (2) Conector de la luz del maletero
 (3) Conector del cargador USB
 (4) Compartimiento central

- Levante ligeramente el compartimiento central desde la parte trasera y desconecte el conector de la luz del maletero (2) y el conector del cargador USB (3).
- Retire el compartimiento central (4).

Instalación

La instalación es en el orden inverso a la remoción.



NOTA

Estacione la motocicleta en su soporte principal cuando realice su mantenimiento con el compartimiento central retirado.

(b) Cubierta del cuerpo

Remoción

- Retire el compartimiento central (página 39).
- Retire el perno del subconjunto de combustible de la bandeja (1).

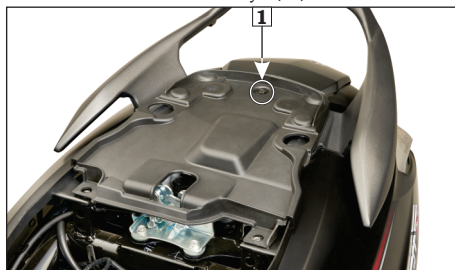

(1) Perno

- Retire los pernos del agarre trasero (2).

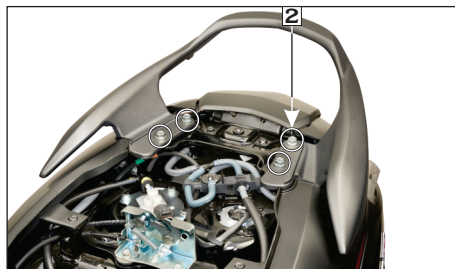

(2) Pernos

- Retire los tornillos (3) de la cubierta central.
- Retire la cubierta central (4).

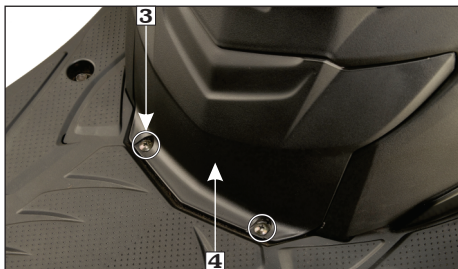

(3) Tornillos **(4) Cubierta central**

- Retire los tornillos (5).

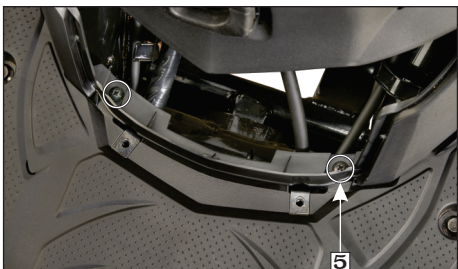

(5) Tornillos

- Retire los pernos (6).

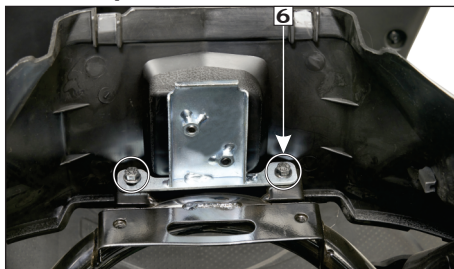

(6) Pernos

- Retire los tornillos (7) del lado izquierdo y derecho de la cubierta del cuerpo.

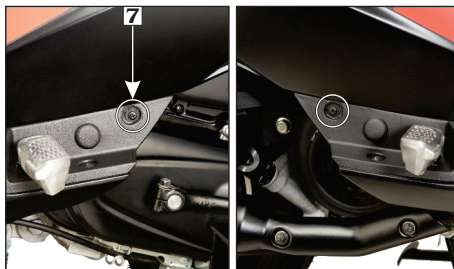

(7) Tornillos

- Retire los pernos de la cubierta del cuerpo (8).

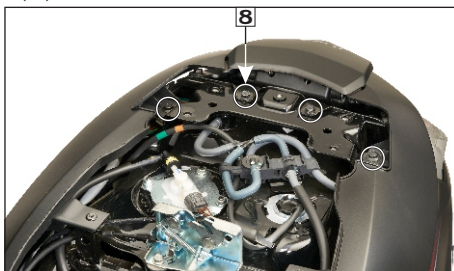

(8) Pernos de la cubierta

- Desconecte el cable de bloqueo de la tapa del tanque de combustible (9).

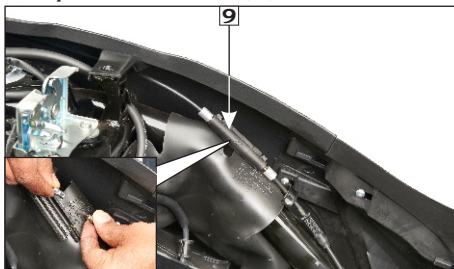

(9) Cable de bloqueo

- Retire el tapón de llenado de combustible (página 23).
- Desconecte el conector de la luz trasera/ de freno (10).



(10) Conector luz trasera/de freno

- Suelte la cubierta del cuerpo de su marco.



- Tire de la cubierta del cuerpo ligeramente hacia atrás y suelte las pestañas (11) de sus ranuras (12) de ambos lados de la motocicleta.

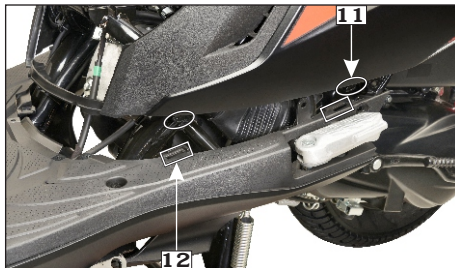

(11) Pestañas

(12) Ranuras

- Desconecte el tubo de drenaje de la junta (13).

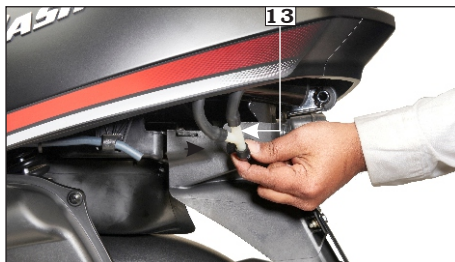

(13) Tubo de drenaje

- Retire completamente la cubierta del cuerpo (14).



(14) Cubierta del cuerpo

Instalación

La instalación es en el orden inverso a la remoción.

(c) Cubierta central delantera

Remoción

- Retire los dos tornillos (1) del lado interior de la cubierta..

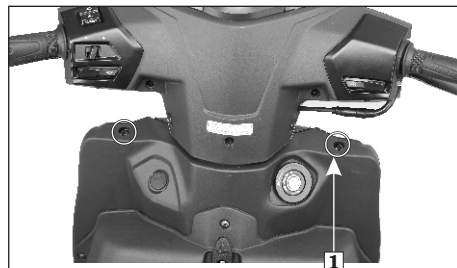

(1) Tornillos

- Retire los dos tornillos (2) cerca del guardafango delantero.

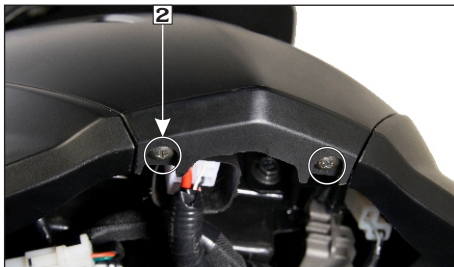

(2) Tornillos



NOTA

Mientras retira la cubierta central delantera, abra la cubierta con cuidado para evitar que se rompa el cable de la luz de posición.

- Desconecte el conector de la luz de posición (3) y suelte las lengüetas de la cubierta central delantera (4) de los clips de montaje. Retire la cubierta central delantera tirando de ella axialmente hacia abajo hacia el frente.

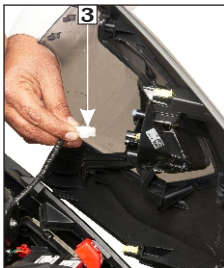

(3) Conector luz de posición

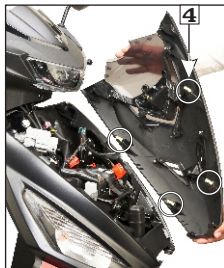

(4) Lengüetas

Instalación

La instalación es en el orden inverso a la remoción.

(d) Cubierta delantera

Remoción

- Retire la cubierta central delantera (página 43).
- Retire los seis tornillos (1) del lado interior de la cubierta..



(1) Tornillos

- Retire los cuatro pernos (2) de la cubierta.
- Retire los tornillos superior e inferior (3).

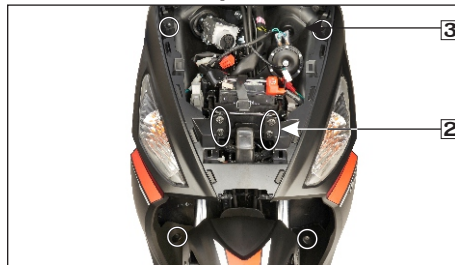

(2) Pernos

(3) Tornillos

- Retire los tornillos (4) de las cubiertas laterales del piso.

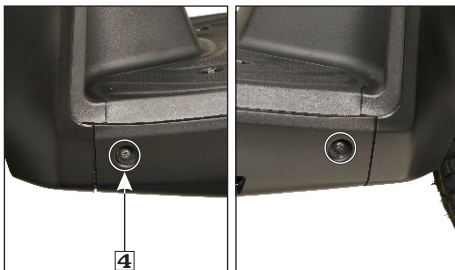

(4) Tornillos

- Retire la cubierta delantera y desconecte los conectores de la luz direccional delantera (5).

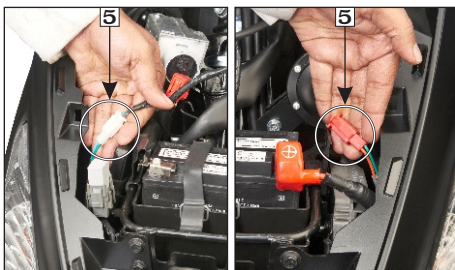

(5) Conectores de la luz direccional delantera

Instalación

La instalación es en el orden inverso a la remoción.

(e) Cubierta lateral del piso Cubierta lateral derecha del piso Remoción

- Abra el posapiés del pasajero (página 39).
- Retire los tres tornillos (1) de la cubierta lateral derecha del piso (2).



(1) Tornillos (2) Cubierta lateral del piso

- Para desalojar las pestañas (3), deslice la cubierta lateral del piso hacia la parte trasera.

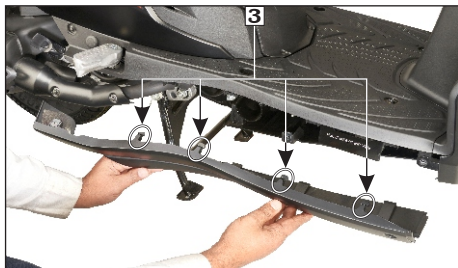

(3) Pestañas

- Retire la cubierta lateral derecha del piso.

Instalación

La instalación es en el orden inverso a la remoción.

Cubierta lateral izquierda del piso

Remoción

- Abra el posapiés del pasajero (página 39).
- Retire los tres tornillos (1) de la cubierta lateral izquierda del piso (2).



(1) Tornillos (2) Cubierta lateral izquierda

- Para desalojar las pestañas (3), deslice la cubierta lateral del piso hacia la parte trasera.

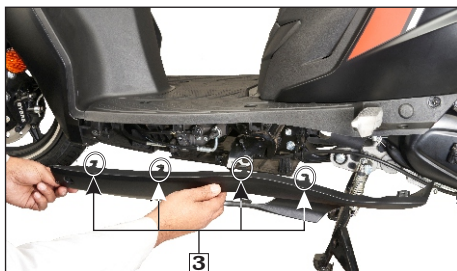

(3) Pestañas

- Retire la cubierta lateral izquierda del piso.

Instalación

La instalación es en el orden inverso a la remoción.



NOTA

- Para quitar la cubierta lateral izquierda del piso, abra el soporte lateral.
- Asegúrese de que las pestañas de la cubierta lateral del piso estén correctamente asentadas.

(f) Espejo retrovisor

Remoción

- Deslice la cubierta antipolvo hacia arriba (1).
- Afloje la tuerca de bloqueo (2) hasta que deje de girar.
- Afloje el espejo retrovisor (3) y retírelo.



(1) Cubierta antipolvo (2) Tuerca de bloqueo (3) Espejo retrovisor

Instalación

- Instale el espejo retrovisor hasta que ya no gire.
- Afloje el espejo retrovisor aprox. 2 vueltas.
- Ajuste el espejo retrovisor.
- Apriete la tuerca de bloqueo



NOTA

Para abrir el espejo retrovisor del lado derecho, las roscas deben aflojarse en el sentido de las agujas del reloj y apretarse en el sentido contrario a las agujas del reloj.

(g) Conjunto de la luz principal

Remoción

- Retire el espejo retrovisor (**página 46**).
- Retire la cubierta superior del manillar (1) quitando los tornillos Allen (2) y los clips de ajuste de ambos lados (3).



- (1) Cubierta superior del manillar
- (2) Tornillos Allen

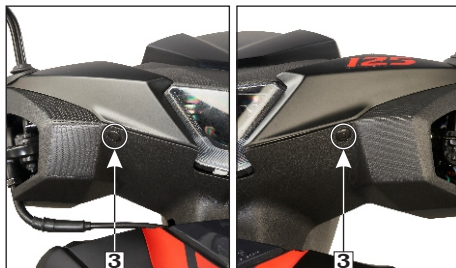

- (3) clips de ajuste

- Retire la pantalla del velocímetro (4) quitando sus tornillos (5).



- (4) Cubierta de la pantalla del velocímetro
- (5) Tornillos

- Retire el tornillo (6) de debajo de la luz principal.



(6) Tornillo

- Retire los seis tornillos (7) de la parte trasera.



(7) Tornillos

- Tire del conjunto de la luz principal (8) ligeramente hacia arriba, suelte con cuidado las orejetas (9) de los ojales (10).
- Desconecte el conector de la luz principal (11) y retire el conjunto del foco.

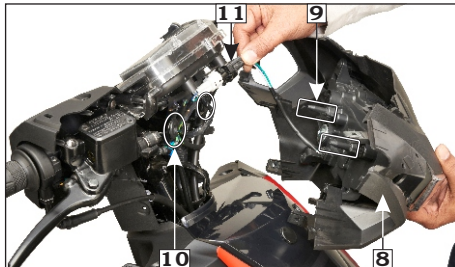

**(8) Conjunto de luz principal (9) Orejetas
(10) Ojales (11) Conector de luz principal**

Instalación

La instalación es en el orden inverso a la remoción.

(h) Ajuste del foco de la luz principal

Ajuste vertical

El enfoque de la luz principal está preajustado de fábrica. Sin embargo, en caso de que sea necesario realizar un ajuste, siga los pasos que se indican a continuación.

- Estacione la motocicleta en su soporte principal en una superficie nivelada frente a una pared.
- Gire el interruptor de encendido a la posición "ON" (O) y arranque el motor.
- Ajuste el haz del foco verticalmente aflojando el tornillo (1) y mueva la luz principal hacia arriba (A) o hacia abajo (B) para enfocar correctamente.



(1) Tornillo (A) Arriba (B) Abajo

⚠ ADVERTENCIA

Una luz principal mal ajustada puede cegar al conductor que se aproxima o puede no iluminar la carretera para mantener una distancia segura.

INSPECCIÓN PREVIA A LA CONDUCCIÓN

Por su seguridad, es muy importante tomarse unos momentos antes de cada viaje para verificar el estado de su motocicleta. Si detecta algún problema, asegúrese de solucionarlo o haga que lo corrija su Distribuidor/Concesionario Autorizado.

⚠ ADVERTENCIA

- *El mantenimiento inadecuado o no corregir un problema antes de conducir puede causar un accidente en el que puede sufrir lesiones graves.*
- *Realice siempre una inspección previa a la conducción antes de cada viaje y corrija cualquier problema.*

- **Nivel de aceite del motor:** Agregue aceite de motor si es necesario (**página 67**). Compruebe si hay fugas.
- **Nivel de combustible:** Llene el tanque de combustible cuando sea necesario (**página 23**). Compruebe si hay fugas.
- **Indicador de combustible bajo:** La motocicleta no debe operarse con el indicador de combustible bajo encendido continuamente (**página 19**).
- **Freno delantero:** Verifique el nivel correcto de líquido de frenos en el cilindro maestro (**página 20**).
- **Freno trasero:** Compruebe el funcionamiento y, si es necesario, ajuste el juego libre (**página 22**).
- **Llantas:** Comprobar estado y presión (**página 25**).
- **Acelerador:** Verifique que la apertura sea suave y el cierre completo en todas las posiciones de dirección.
- **Luces y bocina:** Verifique que la luz principal, la luz trasera/de freno, las luces direccionales, los indicadores y la bocina funcionen correctamente.
- **Espejo retrovisor:** Verifique que el espejo retrovisor ofrezca una buena vista trasera cuando esté sentado en la motocicleta.
- **Accesorios y sujetadores:** Compruebe y apriete si es necesario.
- **Dirección:** Para una acción suave y una fácil maniobrabilidad.
- **Luz indicadora de mal funcionamiento (MIL) FI:** Cuando el interruptor de encendido se coloca en "ON", la luz indicadora de mal funcionamiento (MIL) FI se ilumina continuamente hasta que la motocicleta arranca.

CONSEJOS ANTI ROBO

• **Siempre bloquee la dirección y nunca deje la llave en el interruptor de encendido.**

Esto suena simple, pero a la gente se olvida.

- Verifique que la información de registro de su motocicleta sea precisa y actual.
- Estacione su motocicleta en un garaje cerrado siempre que sea posible.
- Utilice un dispositivo antirobo adicional de buena calidad.
- Nunca estacione su motocicleta en un área aislada. Estacione en la medida de lo posible en un área de estacionamiento designada.
- Ingrese su nombre, dirección y número de teléfono en este Manual de Usuario y guárdelo en su motocicleta en todo momento. Muchas veces los vehículos robados se identifican por la información de los Manuales de Usuario que todavía están con ellos.

NOMBRE: _____

DIRECCIÓN: _____

TELÉFONO: _____

ARRANQUE DEL MOTOR

Siempre siga el procedimiento de arranque adecuado que se describe a continuación. Esta motocicleta tiene un sistema de inyección de combustible.

Accione el pedal de arranque o el interruptor de arranque eléctrico durante un poco más de tiempo de lo habitual sin abrir el acelerador si la motocicleta ha estado parada durante mucho tiempo o cuando acaba de llenar el depósito de combustible.

NOTA

- *Al arrancar el motor usando el freno y el interruptor de arranque o el freno y el acelerador levemente, el arranque del motor se detendrá después de 5 segundos, si el motor no arranca. Después de eso, se requiere el interruptor de freno y arranque o el freno y un ligero acelerador para arrancar el motor.*
- *En caso de que el motor arranque, el arranque (activación del relé de arranque) del motor se detendrá después de que el motor alcance las 900 r/min.*

El escape de su motocicleta contiene gas venenoso de monóxido de carbono. Los altos niveles de monóxido de carbono pueden acumularse rápidamente en áreas cerradas como un garaje. No haga funcionar el motor con la puerta del garaje cerrada. Incluso con la puerta abierta, haga funcionar el motor solo lo suficiente para sacar la motocicleta del garaje.

PRECAUCIÓN

No intente arrancar el motor y hacer funcionar la motocicleta sin batería. Esto puede provocar fallas en los componentes eléctricos y electrónicos.

- Estacione la motocicleta en su soporte principal.
- El arranque eléctrico solo funcionará cuando se accione la palanca del freno delantero o integrado.
- Gire el interruptor de encendido (1) a la posición "ON" (⊙).
- Confirme que la luz indicadora de mal funcionamiento (MIL) FI (2) se encienda continuamente y luego debe apagarse una vez que se enciende el motor.



- (1) Interruptor de encendido
(2) Luz indicadora de mal funcionamiento FI

NOTA

Si la MIL permanece "ON" incluso si se enciende la motocicleta, hay una anomalía en el sistema FI. Se recomienda reducir la velocidad y conducir hasta el Distribuidor/Concesionario Autorizado para revisión.

• Utilice el interruptor de arranque:

Con el acelerador cerrado, presione el interruptor de arranque.



NOTA

El motor no arrancará si el acelerador está completamente abierto ya que el sistema FI cortará el suministro de combustible.

• Utilice el pedal de arranque:

Con el acelerador cerrado, opere el arrancador con un movimiento rápido y continuo.

Continúe calentando el motor hasta que funcione sin problemas y responda al acelerador.

ADVERTENCIA

- *No deje la motocicleta desatendida mientras el motor se está calentando.*
- *Acelerar bruscamente o funcionar en ralentí rápido durante más de 5 minutos a temperatura ambiente normal puede causar que el tubo de escape se decolore.*

Procedimiento de inicio

A cualquier temperatura ambiente, gire el interruptor de encendido a la posición "ON" y presione la palanca del freno trasero/integrado, ahora presione el interruptor de arranque con el acelerador completamente cerrado.



NOTA

- **Si planea conducir su motocicleta a una altitud superior a 2000 metros, consulte para obtener asesoramiento en un Distribuidor/ Concesionario Autorizado.**
- **Mientras la motocicleta funciona a una altitud superior a 2000 metros, es posible que no logre el rendimiento suficiente del motor. Visite a su Distribuidor/ Concesionario Autorizado.**
- **El motor no arrancará si el acelerador está abierto porque la unidad de control electrónico (ECU) corta el suministro de combustible.**

Encendido cortado

Su motocicleta está diseñada para detener automáticamente el motor y la bomba de combustible si se cae.

(El sensor de ángulo de inclinación corta el encendido).



NOTA

Si la motocicleta se ha caído, antes de volver a arrancar el motor, debe girar el interruptor de encendido a la posición "OFF" (⊗) y luego nuevamente a la posición "ON" (⊙).

RODAJE

Garantice la fiabilidad y el rendimiento de su motocicleta en el futuro prestando especial atención a su conducción durante los primeros 500 km.

Durante este período, evite arranques a toda velocidad y aceleraciones rápidas.

CONDUCIENDO

Revise la seguridad de la motocicleta (**página 4**) antes de viajar.

- **Asegúrese de que el acelerador esté cerrado** y que el freno integrado esté bloqueado antes de sacar el vehículo del soporte principal.
- **La rueda trasera debe estar bloqueada** al sacar la motocicleta del soporte principal o puede resultar en la pérdida de control.
- **Párese en el lado izquierdo de la motocicleta** y empújela hacia adelante desde el soporte principal agarrándola debajo del asiento usando la mano derecha como se muestra.

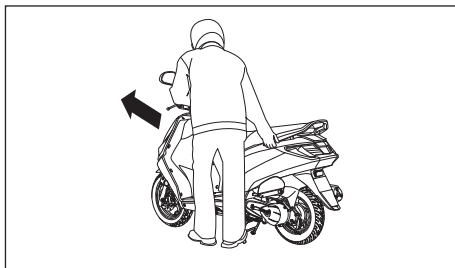

- **Monte la motocicleta desde el lado izquierdo** manteniendo al menos un pie en el suelo para estabilizarla.

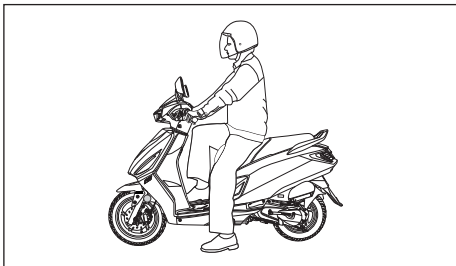

• **Antes de comenzar**, indique su dirección con las direccionales y verifique que las condiciones de tráfico sean seguras. Sujete firmemente el manillar con ambas manos. Nunca intente operar con una sola mano, esto podría conducir a la pérdida de control de la motocicleta.

⚠ ADVERTENCIA

Evite la apertura/chasquidos excesivos del acelerador durante el ralenti. Puede conducir a un movimiento sin control de la motocicleta.

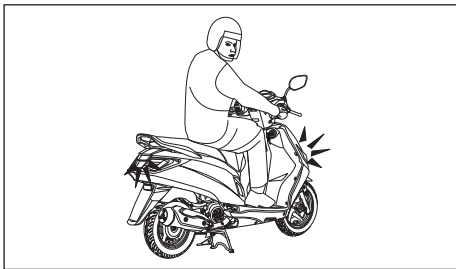

• **Para acelerar**, abra el acelerador (1) gradualmente, la motocicleta avanzará. No haga "BLIP" el acelerador (abrir y cerrar rápidamente) ya que el vehículo avanzará repentinamente, causando una posible pérdida de control y pérdida de economía de combustible.

• **No acelere con los frenos aplicados**, esto puede provocar un desgaste prematuro de los frenos y las piezas de la transmisión.

• **Para desacelerar**, cierre el acelerador.

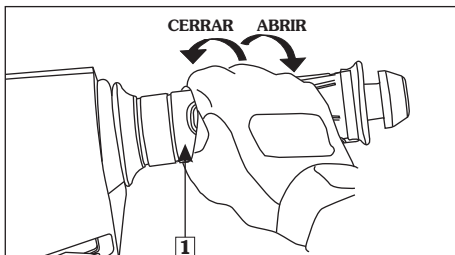

(1) Acelerador

• **Al reducir la velocidad de la motocicleta**, la coordinación del acelerador (1), la palanca del freno delantero (2) y la palanca del freno integrado (3) es lo más importante. Para detener la motocicleta (en IBS), presione la palanca de freno integrado para la aplicación del freno delantero y el freno integrado simultáneamente. Sin embargo, para un frenado más efectivo, se recomienda aplicar simultáneamente el freno delantero y el freno integrado, manteniendo el acelerador en posición cerrada.

La aplicación excesiva de los frenos puede hacer que las ruedas se bloqueen, reduciendo el control sobre la motocicleta.

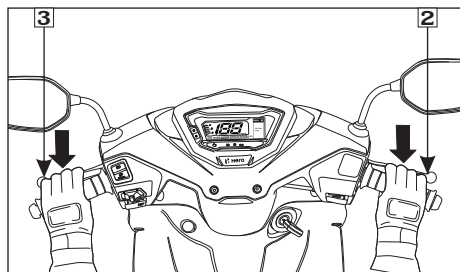
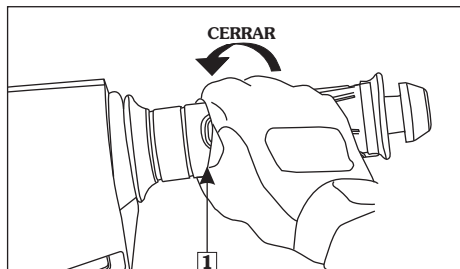

- (2) Palanca freno delantero
- (3) Palanca freno integrado

• **Al acercarse a una esquina o girar**, cierre completamente el acelerador (1) y reduzca la velocidad de la motocicleta aplicando los frenos de la palanca del freno delantero (2) y la palanca del freno integrado (3) al mismo tiempo.

• **Después de completar el giro**, abra el acelerador gradualmente para acelerar la motocicleta.

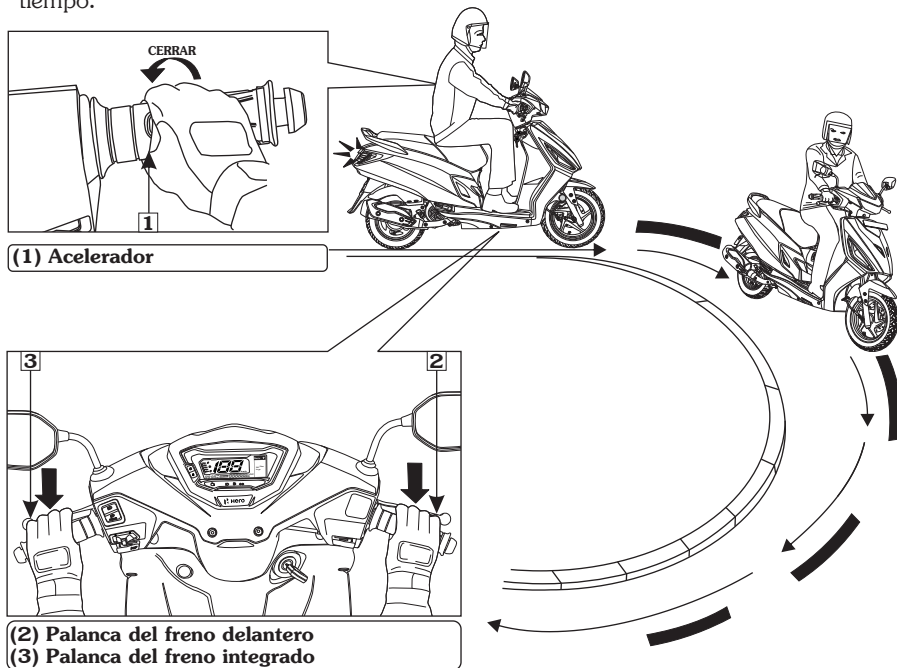

•**Cuando descienda una pendiente pronunciada**, cierre completamente el acelerador (1) y aplique los frenos de la palanca del freno delantero (2) y la palanca del freno integrado (3) al mismo tiempo. Evite el uso continuo de los frenos, lo que puede resultar en sobrecalentamiento y reducción de la eficiencia de frenado.

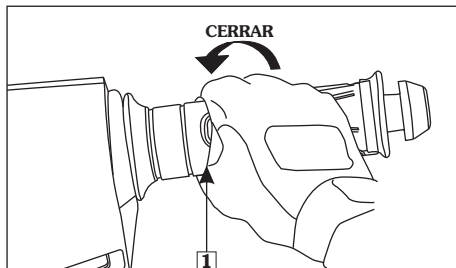

(1) Acelerador

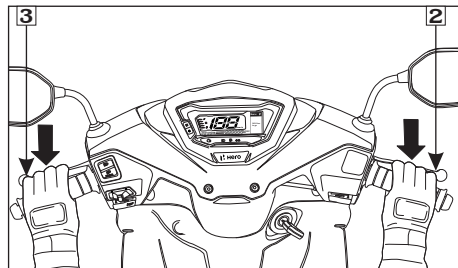

(2) Palanca del freno delantero
(3) Palanca del freno integrado

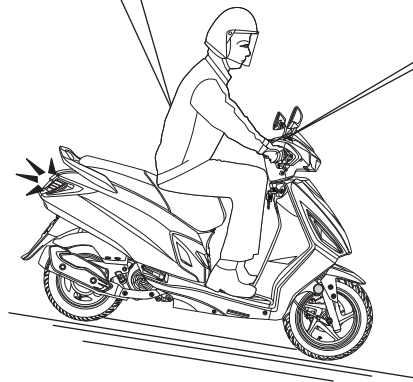

• Cuando conduzca sobre superficies mojadas o sueltas, tenga cuidado.

Cuando conduzca en condiciones húmedas o lluviosas o en superficies sueltas, se reducirá la capacidad de maniobrar y detenerse.

Por su seguridad:

- Extreme las precauciones al frenar, acelerar o girar.
- Conduzca a velocidades más bajas y permita una distancia de frenado adicional.
- Mantenga la motocicleta lo más vertical posible.
- Tenga cuidado al circular sobre superficies resbaladizas como vías de tren, planchas de hierro, tapas de alcantarillas, líneas pintadas, etc.

• Cuando se conduce a gran altura.

- Si planea conducir su motocicleta a una altitud superior a **2000** metros, consulte para obtener asesoramiento en un Distribuidor/Concesionario Autorizado.
- Mientras la motocicleta funciona a una altitud superior a **2000** metros, es posible que no logre el rendimiento suficiente del motor. Visite a su Distribuidor/Concesionario Autorizado.

PARQUEO

- Después de detener la motocicleta, gire el interruptor de encendido a la posición "OFF" (⊗).
- Use el soporte principal para sostener la motocicleta mientras está estacionada, bloquee y retire la llave.
- Bloquee la dirección para evitar robos.

NOTA

- Estacione la motocicleta en una superficie firme y nivelada para evitar que se caiga.
- Si debe estacionar en una pendiente leve, apunte la parte delantera de la motocicleta hacia arriba para reducir la posibilidad de que se caiga del soporte principal o se vuelque.

! PRECAUCIÓN

El tubo de escape y el silenciador se calientan mucho durante el funcionamiento y permanecen lo suficientemente calientes como para provocar quemaduras si se tocan incluso después de apagar el motor.

CÓMO UTILIZAR EL SOPORTE PRINCIPAL

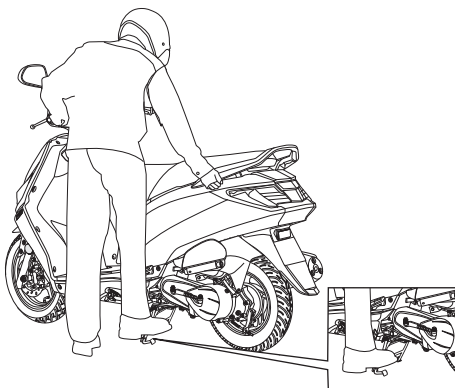

JUEGO DE HERRAMIENTAS

El juego de herramientas (1) está ubicado en el compartimiento central (2).

Algunas reparaciones en la carretera, ajustes menores y reemplazo de piezas se pueden realizar con estas herramientas disponibles.

- Bolsa de herramientas
- Destornillador No. 2 +, -
- Llave de bujía 16 mm
- Llave inglesa 14 mm



- (1) Juego de herramientas
(2) Compartimiento central

LIMPIEZA DE LA MOTOCICLETA

Limpie su motocicleta con regularidad para proteger los acabados superficiales e inspeccione en busca de daños, desgaste y fugas de aceite.

Evite productos de limpieza que no estén diseñados específicamente para vehículos o superficies de automóviles. Pueden contener detergentes fuertes o solventes químicos que podrían dañar las piezas de metal, pintura y plástico de su motocicleta.

- Si su motocicleta todavía está caliente por la operación reciente, dé tiempo para que el motor y el sistema de escape se enfríen.

Recomendamos evitar el uso de agua pulverizada a alta presión.

! RECAUCIÓN

- *En el Distribuidor/Concesionario autorizado tomamos todas las precauciones mencionadas anteriormente, como los detergentes recomendados y el uso de tapas/taponés del silenciador durante el lavado para garantizar un lavado de calidad.*
- *El agua (o el aire) a alta presión puede dañar ciertas partes de la motocicleta.*

LAVADO

- Enjuague bien la motocicleta con agua para eliminar la suciedad suelta.
- Limpie la motocicleta con una esponja o un paño suave con agua.
- Evite dirigir el agua a las salidas del silenciador y a las piezas eléctricas.
- Limpie las piezas de plástico con un paño o una esponja humedecidos con una solución de detergente suave y agua. Frote el área sucia enjuagándola suavemente con frecuencia con agua fresca.

! NOTA

- *Tenga cuidado de mantener el líquido de frenos o los solventes químicos fuera de la motocicleta. Dañarán las superficies plásticas y pintadas.*
- *El interior de la lente del foco puede empañarse inmediatamente después de lavar la motocicleta. La condensación de humedad dentro de la lente del foco desaparecerá gradualmente al encender el haz con luz alta.*
- Después de la limpieza, enjuague bien la motocicleta con abundante agua limpia. Los residuos de detergente fuerte pueden corroer las piezas de aleación.

- Seque la motocicleta con aire a presión, arranque el motor y déjelo funcionar durante varios minutos.

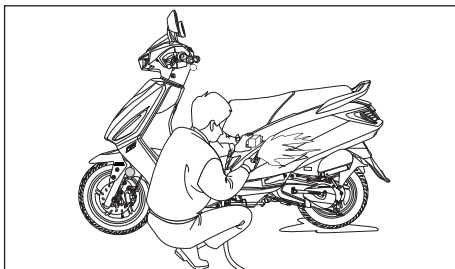

- Pruebe los frenos antes de conducir la motocicleta. Pueden ser necesarias varias aplicaciones para restaurar el rendimiento normal de frenado.



- La eficiencia de frenado puede verse afectada temporalmente inmediatamente después de lavar la motocicleta. Anticipe una distancia de frenado más larga para evitar un posible accidente.

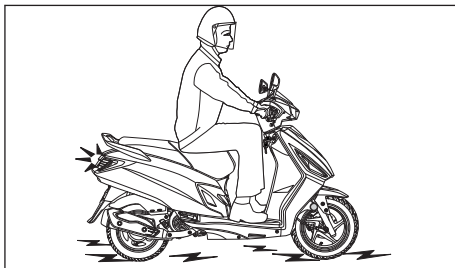

MANTENIMIENTO

Importancia del mantenimiento

Una motocicleta bien mantenida es esencial para una conducción segura, económica y sin problemas. También ayudará a reducir la contaminación del aire.

Para ayudarlo a cuidar adecuadamente su vehículo, las siguientes páginas incluyen un programa de mantenimiento y un registro para el mantenimiento programado regular.

Estas instrucciones se basan en el supuesto de que la motocicleta se utilizará exclusivamente para el propósito para la que fue diseñada.

La operación sostenida a alta velocidad o la operación en condiciones inusualmente húmedas o polvorientas requerirá un servicio más frecuente que el especificado en el programa de mantenimiento. Consulte a su Distribuidor/Concesionario Autorizado para obtener recomendaciones aplicables a sus necesidades y usos individuales.

Si su motocicleta vuelca o se involucra en un accidente, verifique que su Distribuidor/Concesionario Autorizado inspeccione todas las piezas principales, incluso si puede hacer algunas reparaciones.

ADVERTENCIA

- **El mantenimiento inadecuado de esta motocicleta o la falta de corrección de un problema antes de conducir puede causar un accidente en el que puede sufrir lesiones graves.**
- **Siga siempre las recomendaciones y los programas de inspección y mantenimiento de este manual de usuario.**

Seguridad en el mantenimiento

Esta sección incluye instrucciones sobre algunas tareas de mantenimiento importantes. Puede realizar algunas de estas tareas con las herramientas provistas (si tiene habilidades mecánicas básicas).

Otras tareas que son más difíciles y requieren herramientas especiales las realizan mejor los profesionales. Normalmente, la remoción de la rueda solo debe ser manejada por un técnico calificado del Distribuidor/Concesionario Autorizado u otro técnico calificado; Las instrucciones se incluyen en este manual solo para ayudar en el servicio de emergencia.

Encontrará algunas de las precauciones de seguridad más importantes en las siguientes páginas de este manual. Sin embargo, no podemos advertirle de todos los peligros concebibles que pueden surgir al realizar el mantenimiento. Solo usted puede decidir si debe o no realizar una tarea determinada.

ADVERTENCIA

- **Si no sigue correctamente las instrucciones y precauciones de mantenimiento, puede sufrir lesiones graves.**
- **Siga siempre los procedimientos y precauciones de este manual de usuario.**

PRECAUCIONES DE SEGURIDAD

- Verifique que el motor esté "OFF" antes de comenzar cualquier mantenimiento o reparación. Esto ayudará a eliminar varios peligros potenciales:
 - **Envenenamiento por monóxido de carbono del escape del motor.**
Asegúrese de que haya ventilación adecuada cada vez que opere el motor.
 - **Quemaduras por partes calientes.**
Deje que el motor y el sistema de escape se enfríen antes de tocarlos.
 - **Lesiones por piezas en movimiento.**
No haga funcionar el motor a menos que se le indique.
 - Lea las instrucciones antes de comenzar y asegúrese de tener las herramientas y las habilidades necesarias.
 - Para ayudar a evitar que la motocicleta se caiga, estacionela en una superficie firme y nivelada en el soporte principal.
 - Para reducir la posibilidad de incendio o explosión, tenga cuidado cuando trabaje cerca de gasolina o baterías. Utilice únicamente disolventes no inflamables, no gasolina, para limpiar las piezas. Mantenga los cigarrillos, las chispas y las llamas alejados de la batería y de todas las piezas relacionadas con el combustible.
- Recuerde que su Distribuidor/Concesionario Autorizado conoce mejor su motocicleta y está completamente equipado para mantenerla y repararla.
- Para garantizar la mejor calidad y confiabilidad, use solo piezas originales nuevas para la reparación y el reemplazo.

PROGRAMA DE MANTENIMIENTO

Realice la inspección previa a la conducción (**página 49**) en cada período de mantenimiento programado.

**I: INSPECCION C: LIMPIE R: REEMPLACE A: AJUSTE L: LUBRIQUE T: COMPLETE
E: REVISE EMISIONES**

El siguiente programa de especifica todo el mantenimiento necesario para mantener su motocicleta en óptimas condiciones de funcionamiento. El trabajo de mantenimiento debe ser realizado de acuerdo con los estándares y especificaciones de Hero, por técnicos debidamente capacitados y equipados. Su Distribuidor/Concesionario Autorizado cumple con todos estos requisitos.

Asegúrese de que cada servicio de pago se utilice dentro de los **90 días o 3000 km** a partir de la fecha del servicio anterior, lo que ocurra primero.

↘ Para ser reparado por su Distribuidor/Concesionario Autorizado, a menos que el propietario tenga las herramientas pertinentes, la información técnica y esté técnicamente calificado.

✕ En aras de seguridad, recomendamos que estos trabajos sean realizados únicamente por su Distribuidor/Concesionario Autorizado.

Nota-1: En lecturas de odómetro más altas, repita el intervalo de frecuencia establecido aquí.

Nota-2: El juego del acelerador debe comprobarse y ajustarse según las especificaciones dadas.

Nota-3: Reemplace el elemento del filtro de aire una vez cada **15000 km** o puede ser necesario reemplazarlo antes cuando se conduce en áreas polvorientas.

*A los **12000 km**, inspeccione si el elemento del filtro de aire (tipo viscoso) está obstruido. Si se encuentra atascado, reemplácelo para mantener el motor saludable.

Nota-4: Realice el mantenimiento con mayor frecuencia cuando conduzca bajo la lluvia o con el acelerador a fondo.

Nota-5: Reemplace una vez cada **12000 km**.

Nota-6: Cambie el aceite del motor una vez cada **3000 km** o **6000 km**. Rellene si el nivel de aceite está en o cerca de la marca de nivel inferior.

Nota-7: Reemplace una vez cada **10000 km** o una vez al año, lo que ocurra primero. El reemplazo requiere habilidad mecánica.

Nota-8: Reemplazar una vez cada dos años o **30000 km**, lo que ocurra primero.

Nota-9: Reemplace el conjunto del motor de arranque del piñón una vez cada **2 años o 21000 km**, lo que ocurra primero.

Nota-10: Reemplace la correa de transmisión una vez cada **24000 km**.

Nota-11: Reemplace el aceite del tenedor delantero una vez cada **2 años o 20000 km**, lo que ocurra primero.

Nota-12: Inspeccione si hay juego en los bujes de montaje, reemplácelos si es necesario.

Nota-13: Inspeccione el juego libre de los rodamientos, reemplace si es necesario.

Nota-14: Compruebe la emisión de CO en ralentí.

Nota-15: Inspeccione las mangueras del recipiente en busca de deterioro, daños o conexiones sueltas y el recipiente en busca de grietas u otros daños.

PROGRAMA DE MANTENIMIENTO

Estimado cliente,

Recomendamos encarecidamente el siguiente programa, para mantener su motocicleta en perfectas condiciones de funcionamiento y un entorno saludable.

La motocicleta sometida a un uso severo o montado en un área polvorienta requerirá un servicio más frecuente.

ITEMS	SERVICIO	1	2	3	4	5	6	7	8	9	10	11	
	DÍAS	1 a 60	Prox. 90	Prox. 90	Prox. 90	Prox. 90	Prox. 90	Prox. 90	Prox. 90	Prox. 90	Prox. 90	Prox. 90	
	KM Nota-1	500-750	3000-3500	6000-6500	9000-9500	12000-12500	15000-15500	18000-18500	21000-21500	24000-24500	27000-27500	30000-30500	
	Líneas combustible	I	I	I	I	I	I	I	I	I	I	I	
↘	Operación del acelerador	Nota-2	I, A	I, A	I, A	I, A	I, A	I, A	I, A	I, A	I, A	I, A	
✕	Velocidad ralenti del motor		I	I	I	I	I	I	I	I	I	I	
✕	Operación de la tapa del tanque de combustible		I, A	I, A	I, A	I, A	I, A	I, A	I, A	I, A	I, A	I, A	
	Elemento del filtro de aire (Tipo espuma)	Nota-3		I	I	I	I, R*	R	I	I	I	I, R*	R
	Elemento del filtro de aire (Tipo viscoso)	Nota-3		I	I	I	I, R*	R	I	I	I	I, R*	R
	Tubo de drenaje/Respiradero del cárter	Nota-4	I, C	I, C	I, C	I, C	I, C	I, C	I, C	I, C	I, C	I, C	
	Bujía	Nota-5	I, C, A	I, C, A	I, C, A	I, C, A	R	I, C, A	I, C, A	I, C, A	R	I, C, A	I, C, A
✕	Holgura de la válvula		I, A	I, A	I, A	I, A	I, A	I, A	I, A	I, A	I, A	I, A	
	Aceite de motor	Nota-6	R	T	R	T	R	T	T	R	T	R	T
✕	Malla del filtro de aceite del motor		C		C		C		C		C		C
	Aceite de transmisión final	Nota-7				R		Reemplace una vez cada 10000 km					
↘	Sistema de frenos		C, L	C, L	C, L	C, L	C, L	C, L	C, L	C, L	C, L	C, L	
	Juego libre palanca del freno integrado (Tambor)		I, A	I, A	I, A	I, A	I, A	I, A	I, A	I, A	I, A	I, A	
	Desgaste zapata del freno		I, A	I, A	I, A	I, A	I, A	I, A	I, A	I, A	I, A	I, A	
✕	Desgaste discos/Pastillas		I	I	I	I	I	I	I	I	I	I	

ITEMS		SERVICIO	1	2	3	4	5	6	7	8	9	10	11	
		DÍAS	1 a 60	Prox. 90	Prox. 90	Prox. 90	Prox. 90	Prox. 90	Prox. 90	Prox. 90	Prox. 90	Prox. 90	Prox. 90	Prox. 90
		KM Nota-1	500-750	3000-3500	6000-6500	9000-9500	12000-12500	15000-15500	18000-18500	21000-21500	24000-24500	27000-27500	30000-30500	
	Líquido de frenos	Nota-8	I, T	I, T	I, T	I, T	I, T	I, T	I, T	I, T	I, T	I, T	I, T	
	Voltaje de la batería		I	I	I	I	I	I	I	I	I	I	I	
🔧	Interruptor luz de parada		I	I	I	I	I	I	I	I	I	I	I	
🔧	Foco de la luz principal		I	I	I	I	I	I	I	I	I	I	I	
	Caja de correa/Engranaje impulsado por pedal		C, L	C, L	C, L	C, L	C, L	C, L	C, L	C, L	C, L	C, L	C, L	
✘	Conjunto de arranque de piñón	Nota-9				I			I	R		I		
✘	Correa de transmisión	Nota-10			I		I		I		R		I	
✘	Desgaste zapata del embrague				I		I		I		I		I	
🔧	Tuercas, pernos y sujetadores		I	I	I	I	I	I	I	I	I	I	I	
	Suspensión delantera/Aceite	Nota-11	I	I	I	I	I	I	I	I	I	I	I	
🔧	Suspensión trasera	Nota-12	I	I	I	I	I	I	I	I	I	I	I	
✘	Ruedas/Llantas		I	I	I	I	I	I	I	I	I	I	I	
✘	Rodamientos de ruedas	Nota-13	I	I	I	I	I	I	I	I	I	I	I	
✘	Rodamientos de la dirección		I, A	I, A	I, A	I, A	I, L, A	I, A	I, A	I, A	I, L, A	I, A	I, A	
	Soporte principal		L	L	L	L	L	L	L	L	L	L	L	
✘	Silenciador (Convertidor catalítico)	Nota-14			I, E		I, E		I, E		I, E		I, E	
🔧	Sistema de control de emisiones evaporativas	Nota-15	I	I	I	I	I	I	I	I	I	I	I	

ELEMENTO FILTRO DE AIRE

Consulte las precauciones de seguridad (página 60).

El elemento del filtro de aire es de tipo espuma y viscoso, debe reemplazarse a intervalos regulares (páginas 61). Es posible que se requiera un reemplazo anticipado cuando se conduce en áreas inusualmente húmedas o polvorientas.

Remoción

- Retire la cubierta del cuerpo (página 40).
- Retire la cubierta del filtro de aire (1) quitando los tornillos (2)

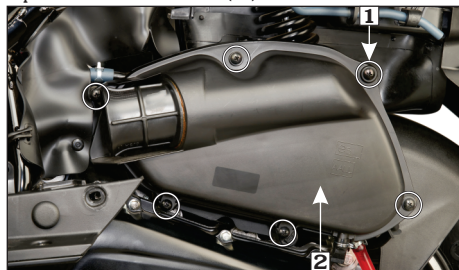

(1) Tornillos de la cubierta del filtro de aire
(2) Cubierta del filtro de aire

- Retire el componente del soporte del elemento del filtro de aire (3) de la caja del subconjunto del filtro de aire (4).
- Separe el elemento de espuma (5) del conjunto del filtro de aire.



(3) Soporte del elemento del filtro de aire
(4) Caja del subconjunto del filtro de aire

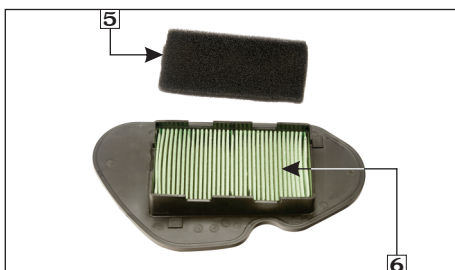

(5) Elemento de espuma
(6) Elemento viscoso del filtro de aire

Inspección de elementos viscosos del filtro de aire

- Inspeccione el elemento viscoso del filtro de aire (6) para ver si hay acumulación de polvo o suciedad.
- Reemplace el elemento, si se encuentra atascado. Consulte el programa de mantenimiento (página 61).

! PRECAUCIÓN

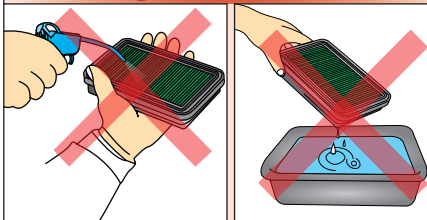

- No sople aire comprimido.
- No lavar con ningún disolvente.

Elemento de espuma

El elemento de espuma debe recibir servicio a intervalos regulares (**página 61**). Realice el mantenimiento con mayor frecuencia cuando conduzca en áreas inusualmente húmedas o polvorientas.

Limpieza

- Lave el elemento de espuma en queroseno.
- Extienda 5 ml (4 a 5 gotas) de grado SAE 90 en diferentes lugares del elemento de espuma.

LAVADO EN QUEROSENO

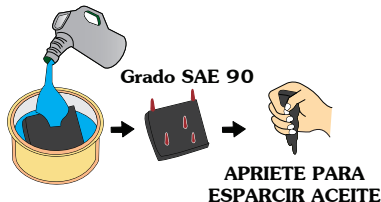

- Apriételo de manera que el aceite se extienda por toda la superficie del elemento de espuma.

! PRECAUCIÓN

No estruje el elemento del filtro con ambas manos.

NOTA

- Reemplace el elemento del filtro de aire una vez cada 15000 km o puede ser necesario reemplazarlo antes cuando se conduce en áreas polvorientas.
- A los 12000 km, inspeccione si el elemento del filtro de aire (tipo viscoso) está obstruido. Si se encuentra atascado, reemplace el elemento del filtro de aire para mantener el motor saludable.
- Reemplace el elemento de espuma o el elemento viscoso en cualquier momento, si encuentra daños.

Instalación

- Limpie la caja del subconjunto del filtro de aire (4) con una toalla de taller.
- Instale el elemento de espuma.
- Instale el componente del soporte del elemento del filtro de aire (nuevo, en caso de reemplazo).
- Instale la tapa del filtro de aire.
- Instale la cubierta del cuerpo (**página 43**).

OPERACIÓN DEL ACELERADOR

Inspección del cable

Verifique que el manillar del acelerador gire suavemente desde la posición completamente abierta hasta la posición cerrada. Verifique en las posiciones de dirección a la izquierda y a la derecha. Inspeccione el estado del cable del acelerador desde el manillar del acelerador hasta el carburador. Si el cable está retorcido, desgastado o colocado incorrectamente, debe reemplazarse o cambiarse de rumbo. El juego libre estándar del manillar del acelerador (1) es de aprox. 2-6 mm de rotación del manillar.



(1) Juego libre: 2-6 mm

Ajuste del juego libre

(a) En el lado del manillar

Deslice la funda (2), afloje la tuerca de bloqueo (3) y gire el ajustador (4).

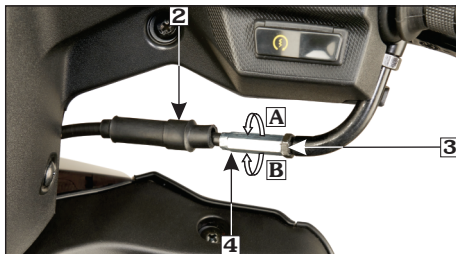

(2) Funda (3) Tuerca de bloqueo (4) Ajustador
(A) Disminuye el juego libre (B) Aumenta

Si no se logra el juego libre especificado, ajuste el juego libre en el lado del cuerpo del acelerador.

(b) En el lado del cuerpo del acelerador

Retire el compartimiento central (página 39). Afloje la tuerca de bloqueo (5). Gire la tuerca de ajuste (6) para obtener el juego libre especificado. Apriete la tuerca de bloqueo y verifique el ajuste.

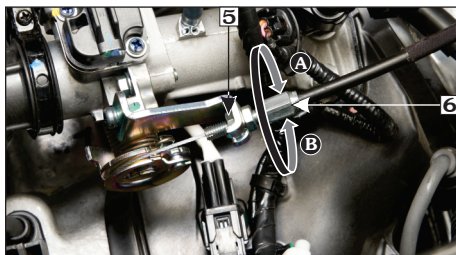

(5) Tuerca de bloqueo (6) Tuerca de ajuste
(A) Disminuye juego libre (B) Aumenta

LIMPIEZA DEL TUBO DE DRENAJE DEL FILTRO DE AIRE

Consulte las precauciones de seguridad (página 60).

- Retire el tubo de drenaje (1) del conjunto del filtro de aire (2) y drene los depósitos en un recipiente adecuado.
- Vuelva a instalar el tubo de drenaje.
- Realice el mantenimiento con mayor frecuencia cuando conduzca bajo la lluvia, a toda velocidad o después de lavar o volcar la motocicleta. Servicio si el nivel del depósito se puede ver en la sección transparente del tubo de drenaje.

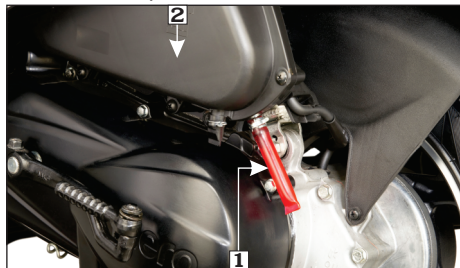

(1) Tubo de drenaje (2) Conjunto filtro de aire

ACEITE DE MOTOR

Utilice solo aceite de motor genuino.

GRADO: SAE 10W 30 API SL (JASO MB).

Producido por:

- Tide Water Oil Co. (India) Ltd.
- Savita Oil Technologies Limited.
- Bharat Petroleum Corporation Limited.

Capacidad: 0.8 Litros

Comprobación nivel de aceite del motor

Verifique el nivel de aceite del motor todos los días antes de conducir la motocicleta.

El nivel debe mantenerse entre las marcas de nivel UPPER (1) e LOWER (2) en la varilla de nivel de aceite (3).

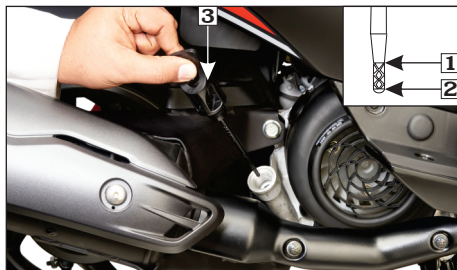

(1) Marca nivel UPPER (2) Marca nivel LOWER
(3) Varilla nivel de aceite

- Estacione la motocicleta en su soporte principal en una superficie nivelada.
- Arranque el motor y déjelo al ralentí durante unos minutos.
- Pare el motor y espere unos segundos.
- Retire la varilla de nivel de aceite, límpiela y vuelva a insertar la varilla de nivel de aceite sin enroscarla.
- Retire la varilla de nivel de aceite y verifique si el nivel está entre las marcas superior e inferior.
- Si es necesario, agregue aceite recomendado hasta la marca de nivel superior. No llene demasiado.
- Vuelva a instalar la varilla de nivel de aceite. Compruebe si hay fugas de aceite.



NOTA

- *Hacer funcionar el motor con aceite insuficiente puede causar daños al motor.*
- *Rellene si es necesario cada 3000 km.*

Cambio de aceite de motor/ Limpieza del filtro de aceite

Cambie el aceite del motor con el motor a la temperatura normal de funcionamiento y la motocicleta en su soporte principal para asegurar un drenaje completo y rápido.

- Retire la varilla de nivel de aceite.
- Coloque una bandeja de drenaje de aceite debajo del cárter y retire el perno de drenaje de aceite (1) y la arandela de sellado (2).

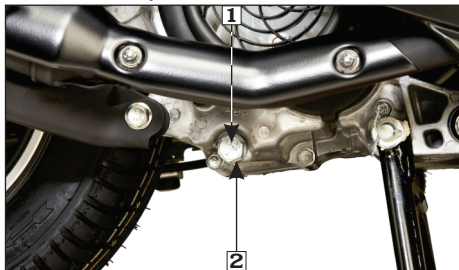

(1) Perno de drenaje (2) Arandela de sellado

- Retire la tapa del filtro de aceite (3).



(3) Tapa filtro de aceite

- El resorte (4) y la malla del filtro de aceite (5) saldrán cuando se quite la tapa del filtro de aceite.
- Limpie la malla del filtro de aceite.
- Verifique que la malla del filtro de aceite, la goma de sellado y la junta tórica de la tapa (6) estén en buenas condiciones.



(4) Resorte (5) Malla filtro de aceite (6) Junta tórica

• Instale la malla del filtro de aceite, el resorte y la tapa del filtro de aceite. Instale el tapón de drenaje.

• Llene el cárter con el grado de aceite recomendado:

Al drenar: 0.70 litros

En el desmontaje del motor: 0,80 litros

• Instale la varilla de nivel de aceite.

• Arranque el motor y déjelo al ralentí durante 2-3 minutos. Pare el motor y asegúrese de que el nivel de aceite esté en la marca de nivel superior de la varilla de nivel de aceite con la motocicleta en posición vertical sobre una superficie plana. Asegúrese que no haya fugas de aceite.

! PRECAUCIÓN

- *La calidad de aceite del motor es el principal factor que afecta su vida útil. Reemplácelo y rellene el aceite como se especifica en el programa de mantenimiento (página 61).*
- *Cuando se opera en condiciones de mucho polvo, los cambios de aceite deben realizarse con más frecuencia de la especificada.*

! ADVERTENCIA

- *Deseche el aceite de motor usado de una manera que sea compatible con el medio ambiente. Le sugerimos que lo lleve en un recipiente sellado a su centro de reciclaje para su recuperación. No lo tire a la basura ni lo vierta en el suelo o en un desagüe.*
- *El aceite de motor usado puede causar enfermedades de la piel si se deja repetidamente en contacto con la piel durante períodos prolongados. Aunque esto es poco probable a menos que manipule aceite usado a diario, aún así es recomendado lavarse bien las manos con agua y jabón tan pronto como sea posible después de manipular aceite usado.*

REEMPLAZO DEL ACEITE DE LA TRANSMISIÓN FINAL

El aceite de la transmisión final debe reemplazarse según el programa de mantenimiento. El reemplazo requiere habilidad mecánica. Se sugiere que lo reemplace un Distribuidor/Concesionario Autorizado.

- Estacione la motocicleta en su soporte principal en una superficie nivelada.
- Arranque el motor y déjelo al ralentí durante 3-5 minutos.
- Retire el perno de control del nivel de aceite (1) con la arandela de sellado (2)
- Retire el perno de drenaje (3) con la arandela de sellado (4), gire lentamente la rueda trasera y drene el aceite.

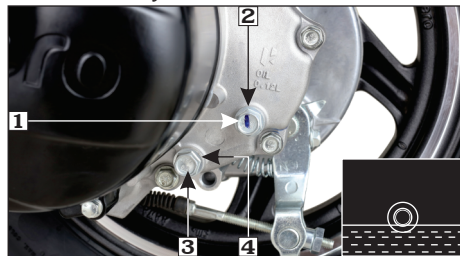

**(1) Perno de control (2) Arandela de sellado
(3) Perno de drenaje (4) Arandela de sellado**

- Después de drenar completamente el aceite, instale el perno de drenaje de aceite con una arandela de sellado nueva.
- Llene la caja de la transmisión con el aceite recomendado a través del orificio del perno de control hasta el borde inferior del orificio del perno.

•GRADO: SAE 10W 30 API SL
(JASO MB).

Al drenar : 0.10 Litros

En el desmontaje de la transmisión:
0,12 litros

•Instale el perno de control del nivel de aceite con una arandela de sellado nueva y apriételo.

! ADVERTENCIA

- Mientras rellena el aceite, asegúrese que no entre material extraño en la transmisión del mando final.
- Verifique que no entre aceite en la llanta o la rueda.

BUJÍA

Consulte las precauciones de seguridad (página 60). Bujía recomendada:

Champion-RG8YC (Federal Mogul)

- Retire la cubierta central (página 41).
- Desconecte la tapa del supresor de ruido (1) de la bujía.
- Limpie cualquier suciedad alrededor de la base de la bujía.

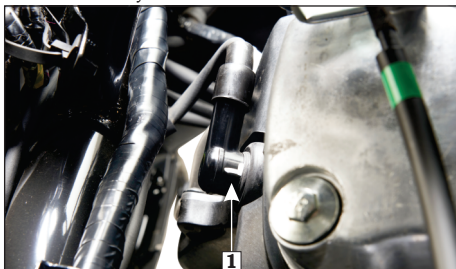

(1) Tapa supresor de ruido

- Quite la bujía con la llave de tuercas provista en el juego de herramientas.
- Inspeccione los electrodos y la porcelana central en busca de depósitos, erosión o incrustaciones de carbono. Si la erosión o el depósito es pesado, reemplace el tapón. Limpie la bujía sucia de carbón o húmeda con un limpiador de bujías.
- Compruebe la holgura de la bujía con un calibrador de cinta de tipo alambre. Si es necesario un ajuste, doble el electrodo lateral (2) con cuidado.

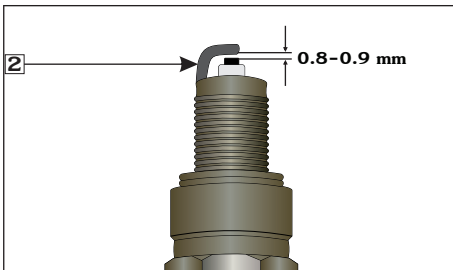

(2) Electrodo lateral

- Con la arandela de la bujía colocada, enrosque la bujía con la mano para evitar que se cruce.
- Apriete una bujía nueva 1/2 vuelta con una llave de tuercas para comprimir la arandela. Si está reutilizando un tapón, solo debe tomar 1/8 - 1/4 de vuelta después de que el tapón se asiente.
- Vuelva a instalar la tapa del supresor de ruido.

ADVERTENCIA

- **Nunca use una bujía con un rango de calor inadecuado. Se podrían producir daños graves en el motor.**
- **La bujía debe estar firmemente apretada. Una bujía mal apretada puede calentarse mucho y dañar el motor.**

DESGASTE ZAPATAS DE FRENO

Consulte la precauciones de seguridad (página 60).

Los frenos delanteros e integrados están equipados con indicadores de desgaste.

Cuando se aplica el freno, una marca de flecha (1) en el brazo del freno (2) se mueve hacia una marca de referencia (3) en el panel del freno (4).

Freno trasero

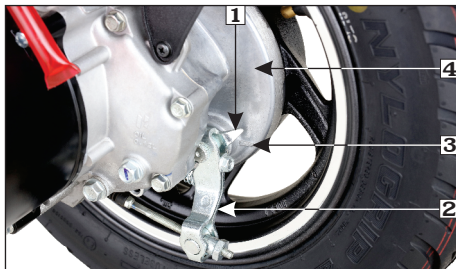

- (1) Flecha (2) Brazo de freno
(3) Marca de referencia (4) Panel de freno

Si la flecha se alinea con la marca de referencia en la aplicación completa del freno, se deben reemplazar las zapatas de freno. Visite a su Distribuidor/Concesionario Autorizado para este servicio.

BATERÍA

La batería está ubicada detrás de la cubierta central delantera.

Especificación

*Batería MF 12V-4Ah, ETZ-5

No es necesario revisar el nivel de electrolito de la batería ni agregar agua destilada ya que la batería es del tipo **Libre de Mantenimiento (sellada)**. Si su batería parece débil o hay fugas de electrolito (causando un arranque difícil u otros problemas eléctricos), comuníquese con su Distribuidor/Concesionario Autorizado.

*MF significa libre de mantenimiento

NOTA



Este símbolo en la batería significa que este producto no debe ser tratado como basura doméstica.



Este símbolo en la batería significa que la batería vieja debe devolverse a su Distribuidor/Concesionario Autorizado, ya que debe tratarse como material reciclable.

- **La batería es de tipo libre de mantenimiento (sellado) y puede dañarse permanentemente si se retira la tira de sellado.**
- **Una batería mal colocada puede ser perjudicial para el medio ambiente y la salud humana. Siempre confirme las regulaciones locales para la eliminación de la batería.**

Carga de la batería

Visite siempre al Distribuidor/Concesionario Autorizado si observa algún síntoma de descarga de la batería lo antes posible para cargarla. La batería tiende a descargarse rápidamente si se instalan accesorios eléctricos adicionales en su motocicleta.

Almacenamiento de batería

- Si su motocicleta no se utiliza durante más de un mes, extraiga la batería, cárguela completamente y guárdela en un lugar fresco y seco.
- Si se espera que la batería se almacene durante más de dos meses, asegúrese de cargarla por completo una vez al mes.
- Siempre verifique que la batería esté completamente cargada antes de la instalación.
- Asegúrese que los cables de la batería estén correctamente conectados a los terminales de la batería durante la instalación.

Remoción de la batería

- Retire la cubierta central delantera (**página 43**).
- Retire la banda de la batería (1) quitando el clip de la banda de la funda (2) de ambos lados de la batería.
- Desconecte primero el cable del terminal (-) (3) de la batería, luego desconecte el cable del terminal (+) (4).

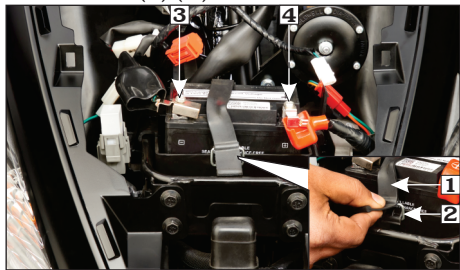

(1) Banda
(3) Terminal (-)

(2) Funda
(4) Terminal (+)

- Retire la batería (5).

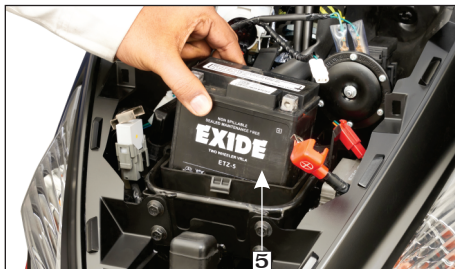

(5) Batería

Instalación

- Vuelva a instalar en el orden inverso a la remoción. Asegúrese de conectar primero el terminal (+) y luego el terminal (-).
- Verifique que los pernos y otros sujetadores estén asegurados.

REEMPLAZO DE FUSIBLES

El portafusibles (1) colocado junto a la batería que consiste en un fusible principal y un fusible de repuesto.

Tipo de fusible: Fusible de cuchilla

Fusible principal (1) :

15A, 10A, 10A y 10A

Fusible de repuesto (2) :

15A y 10A

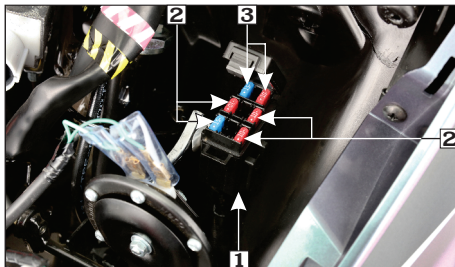

- (1) Portafusibles
- (2) Fusible principal: 15A, 10A, 10A y 10A
- (3) Fusible de repuesto: 15A y 10A

FUSIBLE BUENO

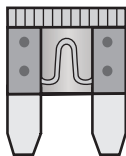

FUSIBLE QUEMADO

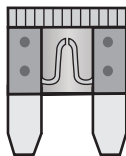

⚠ ADVERTENCIA

- Nunca use un fusible con una clasificación diferente a la especificada. Puede provocar daños graves en el sistema eléctrico o un incendio debido a un cortocircuito.
- La batería emite gases explosivos. Mantenga chispas, llamas y cigarrillos alejados.

⚠ PRECAUCIÓN

- No intente arrancar o conducir la motocicleta sin una batería cargada, puede causar la fusión de los bombillos y daños permanentes a ciertos componentes eléctricos.
- Coloque el interruptor de encendido en "OFF" antes de revisar o reemplazar el fusible para evitar un cortocircuito.
- Si el fusible de reemplazo de la misma clasificación se quema en poco tiempo, probablemente haya un problema eléctrico grave. Deje el fusible quemado en ese circuito y haga que su Distribuidor/Concesionario Autorizado revise su motocicleta.

SUSPENSIÓN

Inspección

- Revise las horquillas delanteras bloqueando el freno delantero y bombeando la horquilla delantera hacia arriba y hacia abajo vigorosamente. La acción de suspensión debe ser suave y sin fugas de aceite.



- Compruebe el amortiguador trasero empujando con fuerza hacia abajo el agarre trasero mientras la motocicleta no está estacionada en el soporte. La acción de la motocicleta debe ser suave y no debe haber fugas de aceite.

REEMPLAZO DE BOMBILLO/LED

Consulte las precauciones de seguridad (página 60).

El bombillo se calienta mucho mientras la luz está "ON", y permanece caliente durante un tiempo después que se apaga. Verifique de dejar que se enfríe antes de darle servicio.

Use guantes limpios mientras reemplaza el bombillo. Si toca el bombillo con las manos desnudas, límpiela con un paño humedecido con alcohol para evitar que se averíe antes de tiempo.

- Asegúrese de colocar el interruptor de encendido en "OFF" cuando reemplace el bombillo.
- No utilice bombillos distintos a los especificados.
- Después de instalar un bombillo nuevo, verifique que la luz funcione correctamente.

(a) Luz principal

- Retire el conjunto de la luz principal (página 47).
- Retire los tornillos (2) y retire la unidad de LED de la luz principal (3).

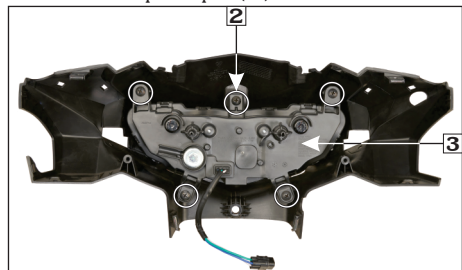

(2) Tornillos (3) Unidad LED luz principal

- Instale un conjunto de la luz principal en el orden inverso a la remoción.

(b) Conjunto luz de posición

- Retire la cubierta central delantera (página 43).
- Retire los tornillos (1) y retire el conjunto de la luz de posición (2) de la cubierta central delantera.

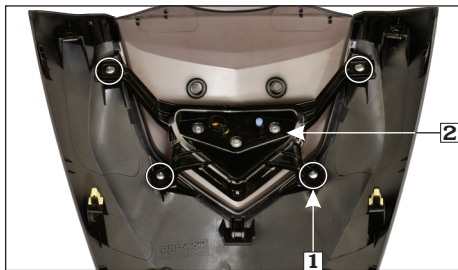

(1) Tornillos (2) Conjunto luz de posición

- Instale el conjunto de luz de posición en el orden inverso a la remoción.

(c) Bombillo direccional delantero

- Inserte la mano desde el lado frontal de la cubierta del cuerpo, por encima del área del guardafango delantero y retire el soporte del bombillo de la direccional (1) girándolo en sentido contrario a las agujas del reloj.
- Retire el bombillo (2) girándolo en el sentido contrario a las agujas del reloj.



(1) Soporte bombillo direccional delantero
(2) Bombillo direccional delantero

- Instale un bombillo nuevo en el orden inverso a la remoción.

(d) Unidad LED de luz trasera/freno

- Retire la cubierta del cuerpo (**página 40**).
- Retire el tubo de drenaje de combustible (1).
- Retire el cable de bloqueo de la tapa del tanque de combustible de la guía (2).
- Retire la unidad de luz trasera/de freno de la cubierta del cuerpo quitando los tornillos (3).

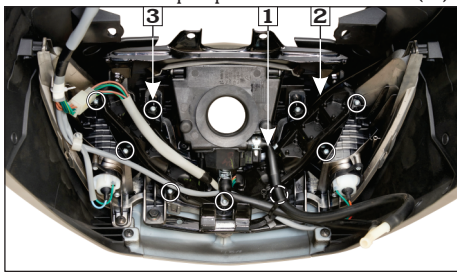

(1) Tubo de drenaje **(2) Guía** **(3) Tornillos**

- Instale una nueva unidad de luz trasera/de freno en el orden inverso a la remoción.

(e) Bombillo direccional trasero

- Inserte la mano desde la parte trasera de la cubierta del cuerpo, por encima del área del guardafango trasero y retire el soporte del bombillo de la direccional (1) girándolo en sentido contrario a las agujas del reloj.
- Retire el bombillo del direccional trasero (2) girándolo en el sentido contrario a las agujas del reloj.



(1) Soporte **(2) Bombillo direccional**

- Instale un bombillo nuevo en el orden inverso a la remoción.

(f) Bombillo luz de la placa de matrícula

- Retire la cubierta del cuerpo (**página 40**).
- Retire los tornillos (1) y la cubierta de la luz de la placa de matrícula (2).
- Quite el bombillo de la luz de la placa (3).

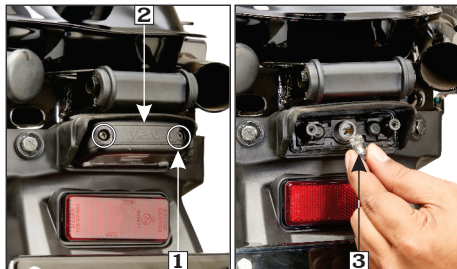

(1) Tornillos **(2) Cubierta de la placa**
(3) Bombillo de la placa

- Instale un bombillo nuevo en el orden inverso a la remoción.
- Instale la cubierta del cuerpo (**página 43**).

CONVERTIDOR CATALÍTICO

Esta motocicleta está equipada con convertidores catalíticos (1) en el silenciador para cumplir con las normas de emisión.

Los convertidores catalíticos contienen metales preciosos que sirven como catalizadores, promoviendo reacciones químicas para convertir los gases de escape sin afectar los metales. Los convertidores catalíticos actúan sobre HC, CO y Nox.

Los convertidores catalíticos deben operar a alta temperatura para que se produzcan las reacciones químicas. Puede prender fuego a cualquier material combustible que se le acerque. Estacione su motocicleta lejos de pastos altos, hojas secas u otros materiales inflamables.

Un convertidor catalítico defectuoso contribuye a la contaminación del aire y puede afectar el rendimiento de su motor.



(1) Convertidor catalítico

Siga estas pautas para proteger los convertidores catalíticos de su motocicleta.

- Utilice siempre gasolina sin plomo. Incluso una pequeña cantidad de gasolina con plomo puede contaminar los metales del catalizador, haciendo que los convertidores catalíticos sean ineficaces.
- Mantenga el motor en buenas condiciones de funcionamiento. Un motor que funciona mal puede hacer que los convertidores catalíticos se sobrecalienten.
- Si su motor falla, ptardea, se detiene o no funciona correctamente, deje de conducir y apague el motor. Haga que su motocicleta sea reparada lo antes posible.

SISTEMA DE CONTROL DE EMISIONES EVAPORATIVAS

Esta motocicleta está equipada con un sistema de control de emisiones por evaporación para cumplir con los estándares de emisiones. Durante el clima cálido, los vapores de gasolina que contienen HC se evaporan fácilmente a la atmósfera desde el tanque de combustible, si el sistema de combustible no está sellado o abierto. El sistema de control de emisiones por evaporación se utiliza para evitar que los vapores de gasolina se escapen a la atmósfera desde el tanque de combustible. El recipiente (1) recoge el vapor de combustible del tanque de combustible y luego el motor para volver a quemarlo y evitar la contaminación causada por el vapor de combustible difundido en el aire.



(1) Recipiente

PULIDO DE LA MOTOCICLETA

Después de lavar su motocicleta, encere todas las superficies pintadas (excepto las superficies pintadas mate) usando un líquido de pulido y calidad disponible comercialmente o cera en pasta para terminar el trabajo. Utilice únicamente un pulidor o cera no abrasivos fabricados específicamente para automóviles. Aplicar el pulimento o cera según las instrucciones del envase.



NOTA

El pulido o encerado no se aplica a los modelos que tienen pintura mate.

REMOVIENDO SAL DE LA CARRETERA

La carretera puede contener sal que se rocío como agente anticongelante durante el invierno, y el agua de mar son las causas de la oxidación.

Lave su motocicleta cuando funcione en tales condiciones siguiendo el punto mencionado a continuación.

Limpie la motocicleta con agua fría (**página 58**). No use agua tibia. Esto empeora el efecto de la sal.

GUÍA DE ALMACENAMIENTO

El almacenamiento prolongado, como para el invierno, requiere que tome ciertas medidas para reducir los efectos del deterioro por no usar la motocicleta. Además, se deben realizar las reparaciones necesarias antes de almacenar la motocicleta, de lo contrario, estas reparaciones pueden olvidarse cuando se retire del almacenamiento.

a) Almacenamiento

- Cambie el aceite del motor.
- Vacíe el depósito de combustible en un recipiente de gasolina aprobado utilizando un sifón manual disponible comercialmente o un método equivalente.
- Rocíe el interior del tanque con un aceite antioxidante en aerosol.
- Vuelva a instalar el tapón de llenado de combustible en el tanque.

ADVERTENCIA

La gasolina es altamente inflamable y explosiva. Puede sufrir quemaduras o lesiones graves al manipular combustible.

- **Detenga el motor y mantenga alejados el calor, las chispas y las llamas.**
- **Reabastecer solo al aire libre.**
- **Limpie los derrames inmediatamente.**

- Para evitar la oxidación en el cilindro, realice lo siguiente:

- (a) Retire la tapa del supresor de ruido de la bujía. Usando cinta o cuerda, asegure la tapa a cualquier parte plástica conveniente del cuerpo para que quede alejada de la bujía.
- (b) Retire la bujía del motor y guárdela en un lugar seguro. No conecte la bujía a la tapa del supresor de ruido.
- (c) Vierta una cucharada (15-20 ml) de aceite de motor limpio en el cilindro y cubra el orificio de la bujía con un paño.
- (d) Haga girar el motor varias veces para distribuir el aceite.

- (e) Vuelva a instalar la bujía y la tapa del supresor de ruido.

- Retire la batería. Almacenar en un área protegida de temperaturas bajo cero y luz solar directa. Cargue la batería una vez al mes.
- Lave y seque la motocicleta. Encerar todas las superficies pintadas. Recubra las piezas cromadas con aceite antioxidante.
- Infle las llantas a sus presiones recomendadas. Estacione la motocicleta sobre bloques para levantar ambos neumáticos del suelo.
- Cubra la motocicleta (no use plástico u otros materiales recubiertos) y guárdelo en un área sin calefacción, libre de humedad con una mínima variación diaria de temperatura. No la almacene bajo la luz directa del sol.

(b) Retiro del almacenamiento

- Destape y limpie la motocicleta. Cambie el aceite del motor si ha estado almacenada durante más de 4 meses.
- Compruebe el voltaje de la batería y cárguela según sea necesario. Instale la batería.
- Drene cualquier exceso de aceite antioxidante en aerosol del tanque de combustible. Llene el depósito de combustible con gasolina nueva.
- Realice todas las comprobaciones de inspección previas a la conducción (**página 49**). Realice una prueba de conducción de la motocicleta a baja velocidad en un área de conducción segura lejos del tráfico.

SOLUCIÓN DE PROBLEMAS BÁSICOS

1. PROBLEMA DE ENCENDIDO - EL MOTOR NO ARRANCA

A. Sistema de combustible

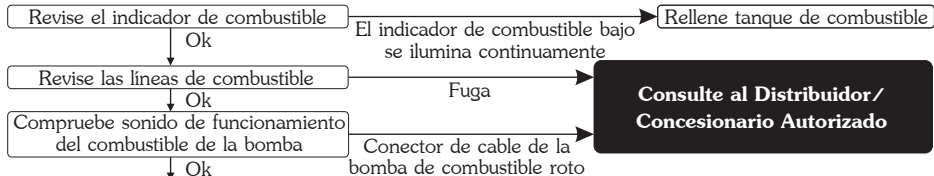

Consulte al Distribuidor/Concesionario Autorizado

B. El motor de arranque eléctrico no funciona

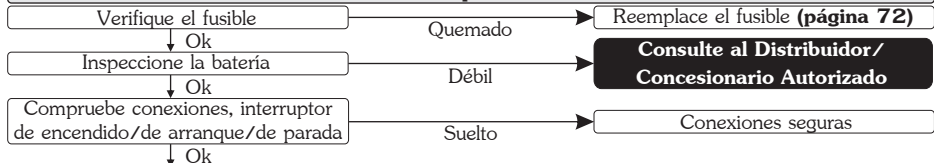

Consulte al Distribuidor/Concesionario Autorizado

C. Sin chispa en la bujía

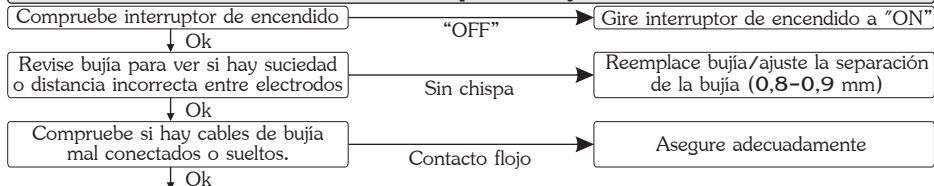

Consulte al Distribuidor/Concesionario Autorizado

SOLUCIÓN DE PROBLEMAS BÁSICOS

2. EL MOTOR ARRANCA PERO SE DETIENE

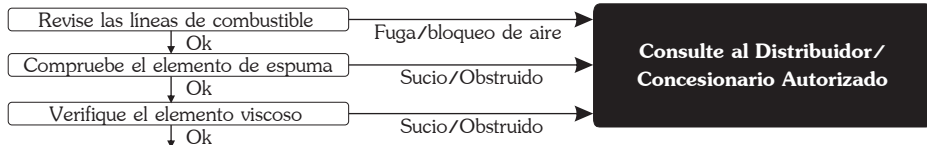

Consulte al Distribuidor/Concesionario Autorizado

3. POCA POTENCIA



Consulte al Distribuidor/Concesionario Autorizado

4. SISTEMA ELÉCTRICO

Sonido de bocina débil o sin luz

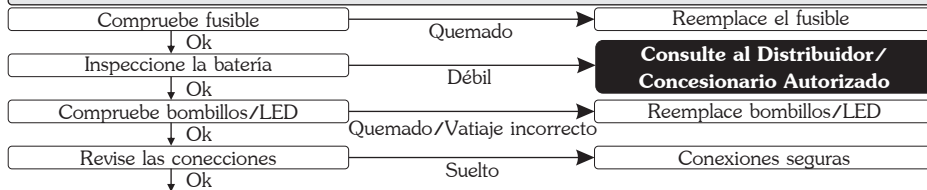

Consulte al Distribuidor/Concesionario Autorizado



Hero

COPIA DEL CLIENTE

CERTIFICADO DE ENTREGA

No.: IB24B

Certifico haber recibido una motocicleta Hero **DASH 125 FI** con los siguientes detalles:-

Motor No. _____

VIN _____

Color/Modelo _____ **Llave No.** _____

Asignación No. _____ **Fecha de compra** _____

Nombre del cliente _____

El concesionario me ha explicado los hábitos de conducción correctos y seguros, los términos y condiciones de la garantía, los programas de servicio y los consejos de mantenimiento.

Copia del cliente



Hero

Junto con la motocicleta también he recibido lo siguiente:-

1. Manual de Usuario
2. 2 Números de llaves
3. 1 Juego de herramientas **(ver abajo para detalles)**
4. Accesorios estándar
5. Batería Marca _____ Serie No. _____
6. Ruedas: **Delantera** Marca _____ Serie No. _____
Trasera Marca _____ Serie No. _____

La motocicleta ha sido entregada nueva de fábrica a mi satisfacción y he entendido todos los términos y condiciones de la garantía y los cumpliré.

Nombre del cliente _____

Dirección _____

Firma _____

Distribuidor/Concesionario Autorizado _____

Dirección _____

Detalles del juego de herramientas -

Bolsa de herramientas, Destornillador No. 2 +, -, Llave de bujía 16 mm,
Llave inglesa 14 mm.



Hero

COPIA DISTRIBUIDOR/
CONCESIONARIO AUTORIZADO

CERTIFICADO DE ENTREGA

No.: **IB24B**

Certifico haber recibido una motocicleta Hero **DASH 125 FI** con los siguientes detalles:-

Motor No. _____

VIN _____

Color/Modelo _____ **Llave No.** _____

Asignación No. _____ **Fecha de compra** _____

Nombre del cliente _____

El concesionario me ha explicado los hábitos de conducción correctos y seguros, los términos y condiciones de la garantía, los programas de servicio y los consejos de mantenimiento.

Copia del Distribuidor/Concesionario Autorizado



Hero

Junto con la motocicleta también he recibido lo siguiente:-

1. Manual de Usuario
2. 2 Números de llaves
3. 1 Juego de herramientas **(ver abajo para detalles)**
4. Accesorios estándar
5. Batería Marca _____ Serie No. _____
6. Ruedas: **Delantera** Marca _____ Serie No. _____
Trasera Marca _____ Serie No. _____

La motocicleta ha sido entregada nueva de fábrica a mi satisfacción y he entendido todos los términos y condiciones de la garantía y los cumpliré.

Nombre del cliente _____

Dirección _____

Firma _____

Distribuidor/Concesionario Autorizado _____

Dirección _____

Detalles del juego de herramientas -

Bolsa de herramientas, Destornillador No. 2 +, -, Llave de bujía 16 mm,
Llave inglesa 14 mm.



PARTES GENUINAS

¿CUÁLES SON LAS VENTAJAS DE LOS REPUESTOS ORIGINALES Hero?

- Asegura una larga vida
- Garantiza la economía durante mucho tiempo
- Seguridad de la motocicleta y del conductor
- Tranquilidad
- Relación calidad-precio
- Calidad garantizada

DAÑOS CONSECUENTES POR EL USO DE PARTES NO ORIGINALES

Juego cadena de levas	<ul style="list-style-type: none">• Bajo rendimiento• Vida reducida• El material utilizado es inferior• Daña otras partes del embrague, del centro y el exterior
Empaque de la culata	<ul style="list-style-type: none">• Sellado inadecuado• Golpeteo del motor• Conduce a fugas y humo de escape• Mayor nivel de emisión
Elemento filtro de aire	<ul style="list-style-type: none">• Filtración de aire inadecuada que resulta en una falla del motor• Afecta la eficiencia del combustible• Pobre rendimiento del motor
Bujía	<ul style="list-style-type: none">• Parada frecuente del motor• Nivel de emisión más alto• Pobre rendimiento del motor• Afecta la eficiencia del combustible
Pastillas de freno/ Zapatas	<ul style="list-style-type: none">• Poca eficiencia de frenado• La seguridad de los pasajeros: un problema• Desgaste de los discos/tambores, lo que genera costos



Hero

TRABAJO APLICABLE A SERVICIOS PERIÓDICOS

- Realice una prueba de manejo de la motocicleta si es necesario para los problemas informados, si los hubiere.
- Inspeccione las líneas de combustible en cada servicio. Reemplazar, si está dañado.
- Inspeccione el funcionamiento y el juego libre del acelerador en cada servicio, ajuste si es necesario.
- Inspeccione el funcionamiento de la tapa del tanque de combustible y ajuste, si es necesario.
- Inspeccione/reemplace el elemento del filtro de aire según el programa de mantenimiento (**página 50**).
- Inspeccione y limpie el tubo de drenaje/respiradero del cárter, si es necesario.
- Inspeccione, limpie la bujía en cada servicio, ajuste si es necesario (reemplace cada **12000 km**).
- Inspeccione el juego de válvulas en cada servicio, ajuste si es necesario.
- Reemplace el aceite del motor o rellene según el programa de mantenimiento.
- Limpie la malla del filtro de aceite del motor.
- Reemplace el aceite de la transmisión final (reemplace cada **10000 km**).
- Limpie y lubrique la leva de freno en cada servicio.
- Inspeccione y ajuste el juego libre de la palanca del freno delantero/integrado en cada servicio.
- Inspeccione el desgaste de las zapatas de freno en cada servicio, ajuste si es necesario.
- Inspeccione las pastillas de freno, el desgaste de los discos y el nivel del líquido de frenos en cada servicio. Recarga si es necesario. Reemplace el líquido de frenos una vez cada dos años o cada **30000 km**, lo que ocurra primero.
- Inspeccione el voltaje de la batería en cada servicio y cárguela si es necesario.
- Inspeccione el interruptor de la luz de freno, la bocina y ajuste si es necesario.
- Inspeccione el enfoque del foco en cada servicio, ajuste si es necesario.
- Limpie y lubrique el engranaje impulsado del arranque a patada en la caja de la correa en cada servicio.
- Inspeccione el conjunto del motor de arranque del piñón cada **9000 km** (reemplace cada **2 años** o **21000 km**, lo que ocurra primero).
- Inspeccione la correa de transmisión cada **6000 km**. (reemplazar cada **24000 km**).
- Inspeccione el desgaste de las zapatas del embrague cada **6000 km**.
- Inspeccione y apriete todos los sujetadores al par especificado (si es necesario).
- Inspeccione la suspensión delantera en cada servicio (Reemplace el aceite de la horquilla delantera una vez cada **2 años** o **20000 km**).
- Inspeccione la suspensión trasera en cada servicio. Inspeccione si hay juego en los bujes de montaje, reemplácelos si es necesario.
- Inspeccione las ruedas y la presión de los neumáticos en cada servicio.
- Inspeccione el juego libre de los cojinetes de las ruedas en cada servicio, reemplácelos si es necesario.
- Inspeccione la dirección para un funcionamiento suave, ajuste los cojinetes del cabezal de dirección si es necesario (lubrique una vez cada **12000 km**).
- Lubrique la tubería principal en cada servicio.
- Inspeccione la emisión de CO en ralentí junto con el ajuste de RPM en ralentí/CO en ralentí (si es necesario).
- Inspeccione las mangueras del recipiente en busca de deterioro, daños o conexiones sueltas y el recipiente en busca de grietas u otros daños.

HOJA DE REGISTRO DE SERVICIO
Para ser completado por el supervisor

Gratuito/ de pago	Alcance de Km.	Fecha	Lectura de Km.	Tarjeta de trabajo No.	Aceite de motor Llenado/ Reemplazo	Distribuidor/ Concesionario Autorizado
I	500 - 750					
II	3000 - 3500					
III	6000 - 6500					
IV	9000 - 9500					
V	12000 - 12500					
VI	15000 - 15500					
VII	18000 - 18500					
VIII	21000 - 21500					
IX	24000 - 24500					
X	27000 - 27500					
XI	30000 - 30500					
XII	33000 - 33500					
XIII	36000 - 36500					
XIV	39000 - 39500					
XV	42000 - 42500					
XVI	45000 - 45500					
XVII	48000 - 48500					

 **NOTA**

Es obligatorio hacer uso de todos los servicios gratuitos y de pago según el programa recomendado para ser elegible para los beneficios de la garantía. Verifique que cada servicio pago se utilice dentro de los 90 días a partir de la fecha del servicio anterior o según el cronograma recomendado, lo que ocurra primero.

HOJA DE REGISTRO DE SERVICIOS

Ser completado por el supervisor

Gratuito/ de pago	Alcance de Km.	Fecha	Lectura de Km.	Tarjeta de trabajo No.	Aceite de motor Llenado/ Reemplazo	Distribuidor/ Concesionario Autorizado
XVIII	51000 - 51500					
XIX	54000 - 54500					
XX	57000 - 57500					
XXI	60000 - 60500					
XXII	63000 - 63500					
XXIII	66000 - 66500					
XXIV	69000 - 69500					
XXV	72000 - 72500					

OBSERVACIONES (SI LAS HAY)



Hero

REGISTRO Y DATOS DE PROPIEDAD

NOMBRE _____

DIRECCIÓN _____

MODELO _____ REG. No. _____

MOTOR No. _____ VIN _____

FECHA DE COMPRA _____ LECTURA KM _____

DISTRIBUIDOR/CONCESIONARIO AUTORIZADO _____

DIRECCIÓN _____

MARCA DE LA BATERÍA _____ SERIAL No. _____

DISTRIBUIDOR/CONCESIONARIO AUTORIZADO

FIRMA Y SELLO